

男子学校对抗

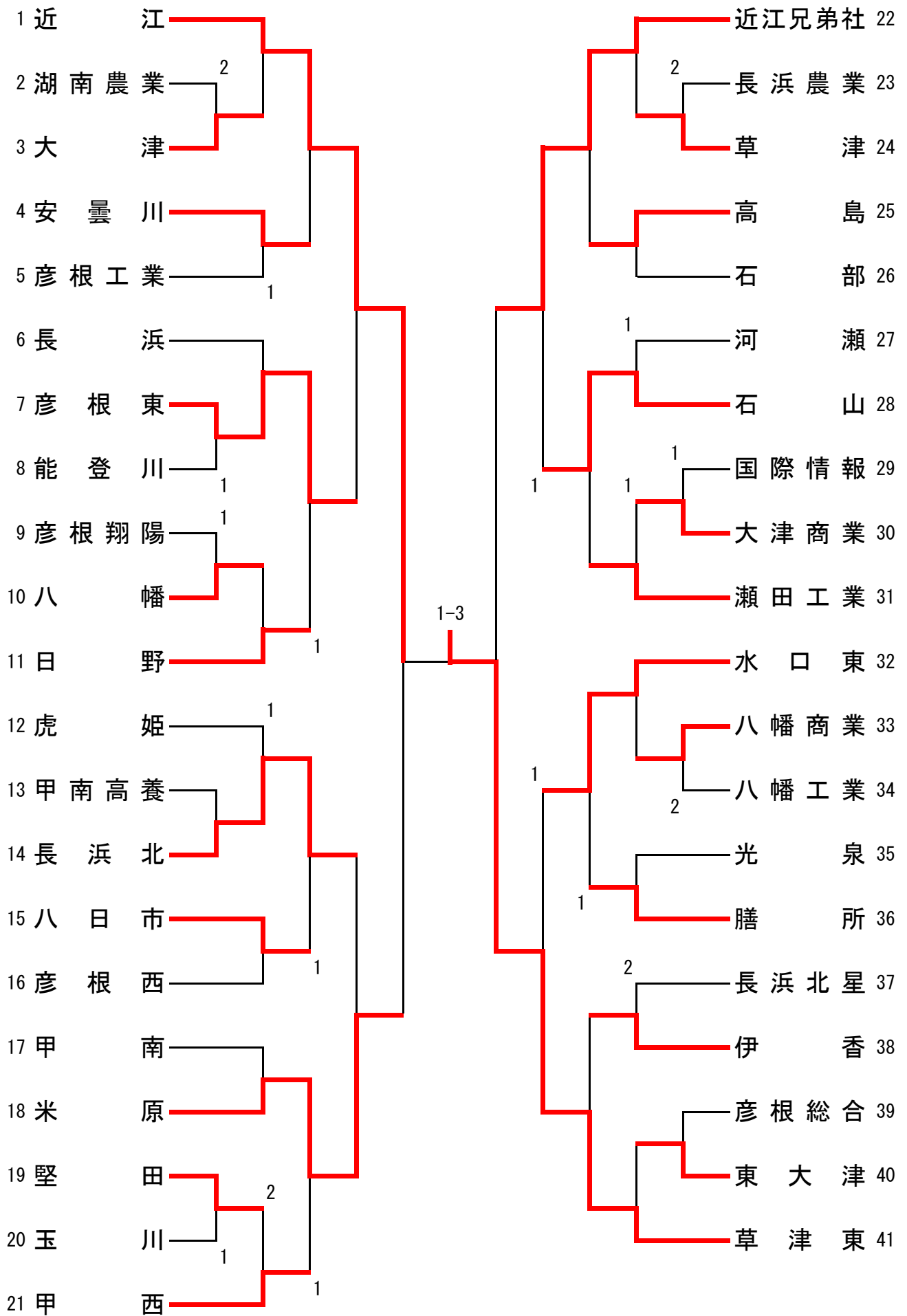

女子学校对抗

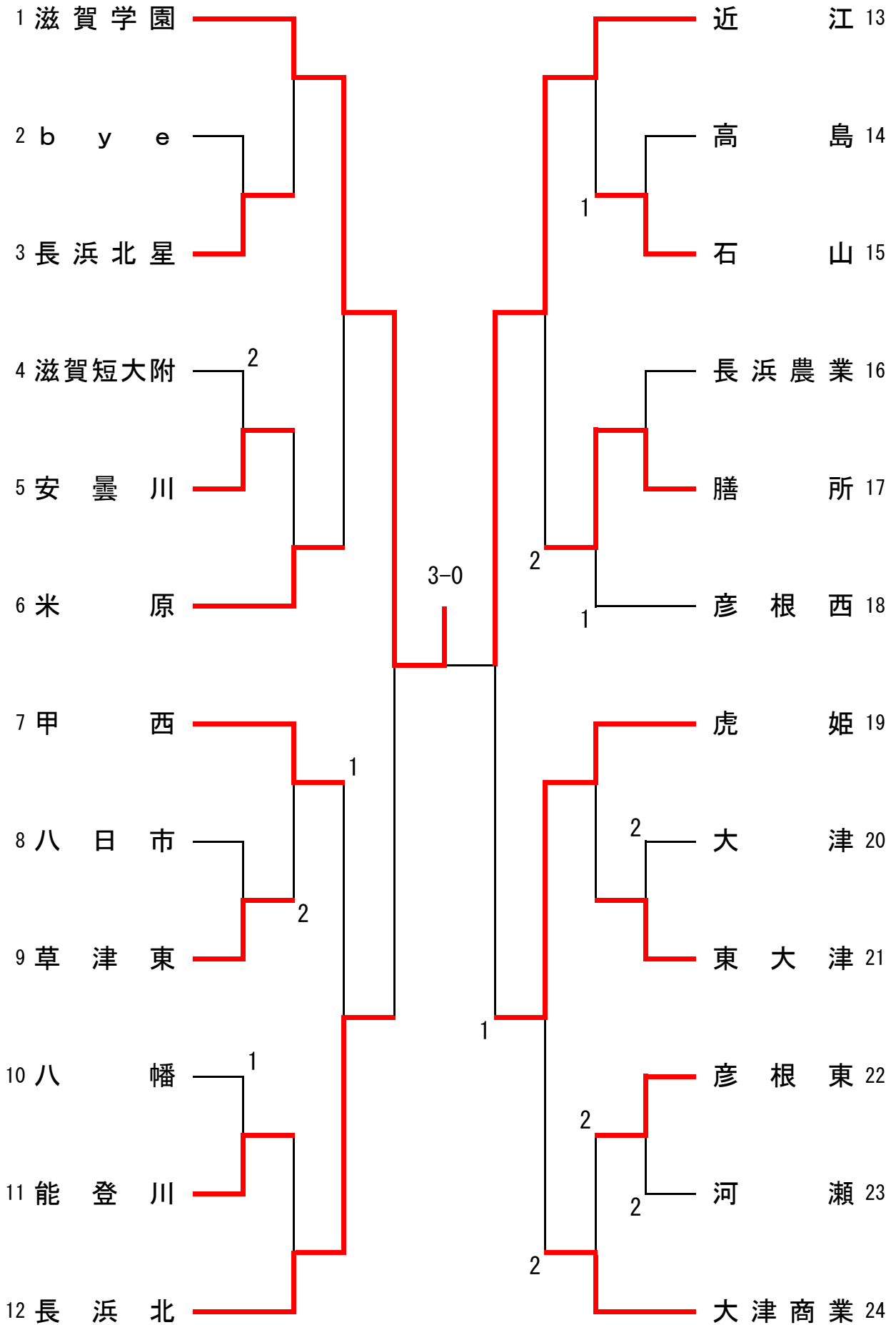

男子ダブルス (1)

1 久保・武田 (草津東)		水野・清水 (草津東)	38
2 大川・中川 (伊香)		山崎・川崎 (堅田)	39
3 久保田・山村 (彦根東)	1	内本・藤原 (石山)	40
4 中島・平野 (長浜北星)	1	茂森・佐藤 (石部)	41
5 川嶋・村田 (日野)		村木・大塚 (河瀬)	42
6 藤田・原田 (湖南農業)		谷澤・尾本 (彦根西)	43
7 戸島・小川 (草津)		平子・山本 (玉川)	44
8 寺澤・長野 (米原)		小島・久野 (彦根東)	45
9 福井・梅村 (高島)	2	大捕・山本祥 (瀬田工業)	46
10 喜田・森下 (彦根翔陽)		末吉・早川 (近江兄弟社)	47
11 小杉・神山 (堅田)	2	藤井・人羅 (守山北)	48
12 西村・山本 (大津商業)	1	有澤・木原 (安曇川)	49
13 佐久間・日置 (安曇川)		戸田・藤田 (長浜北星)	50
14 横田・多田 (瀬田工業)		坂本・植山 (湖南農業)	51
15 森山・江崎 (光泉)		日置・植村 (東大津)	52
16 福永・長谷山 (長浜高養)		小野・川淵 (甲南高養)	53
17 川上・小林 (長浜農業)	1	田中・岡本 (大津商業)	54
18 大藏・荻野 (河瀬)		川端・今川 (水口東)	55
19 八田・山田 (八日市)	3-1	阪口・井上 (八幡工業)	56
20 細田・森田 (近江兄弟社)		岡田・高橋 (米原)	57
21 加野・辻 (八幡)	2	林・寛 (虎姫)	58
22 立岡・坂本 (水口東)	1	倉富・吉田 (彦根総合)	59
23 前川・辻村 (長浜)		武藤・本間 (八幡)	60
24 神田・安田 (虎姫)	1	川瀬・板倉 (彦根工業)	61
25 河原・森 (能登川)	2	福本・外村 (八日市)	62
26 柴田・宇野 (八幡工業)		岩田・山岡 (光泉)	63
27 中谷・石崎 (石山)	2	秀熊・松岡 (甲西)	64
28 谷口・青山 (大津)		中川・松田 (八幡商業)	65
29 山田・西村 (長浜北)	2	岸本・田中颯 (草津東)	66
30 小橋・久郷 (彦根総合)		吉原・田中 (長浜)	67
31 馬場・小竹 (甲西)		鳥家・清水 (伊香)	68
32 篠原・阪東 (八幡商業)		清水・鷹羽 (国際情報)	69
33 中川・深尾 (膳所)		角脇・山田 (膳所)	70
34 紺谷・堀江 (玉川)		藤井・宇野 (彦根翔陽)	71
35 谷川・中屋 (東大津)		田中・藤橋 (甲南)	72
36 松野・桑原 (彦根工業)		布施・藤本 (長浜北)	73
37 山本・藤田 (近江)		山本・中村 (高島)	74
		辻村・ノト・サ (近江)	75

男子ダブルス (2)

<p>76 田中康・木村 (草津東)</p> <p>77 中川・石川 (長浜)</p> <p>78 鵜飼・井入 (大津)</p> <p>79 増田・西川 (大津商業)</p> <p>80 高田・清水 (長浜北)</p> <p>81 野村・稲森 (八幡工業)</p> <p>82 片桐・田中 (長浜北星)</p> <p>83 寺村・中川 (彦根東)</p> <p>84 大宮・中野 (国際情報)</p> <p>85 岩田・藤野 (近江)</p> <p>86 雨宮・朝見 (伊香)</p> <p>87 山本・松岡 (甲南)</p> <p>88 富田・藤井 (近江兄弟社)</p> <p>89 小菅・西尾 (彦根翔陽)</p> <p>90 荒木・山本真 (瀬田工業)</p> <p>91 善利・片山 (彦根工業)</p> <p>92 細川・田中 (堅田)</p> <p>93 柴田・入江 (高島)</p> <p>94 八塚・野島 (甲南高養)</p> <p>95 平塚・広瀬 (米原)</p> <p>96 植・大橋 (河瀬)</p> <p>97 辰井・東 (日野)</p> <p>98 松葉・和田 (彦根総合)</p> <p>99 白川・池田 (光泉)</p> <p>100 勝間・水野 (八日市)</p> <p>101 伊藤・森 (近江)</p> <p>102 川岸・佐々木 (甲西)</p> <p>103 川田・千代 (東大津)</p> <p>104 岡本・大塚 (安曇川)</p> <p>105 樽井・平井 (湖南農業)</p> <p>106 徳網・北村 (膳所)</p> <p>107 晃館・曾我部 (滋賀短附)</p> <p>108 山田・岩泉 (八幡)</p> <p>109 神谷・森島 (玉川)</p> <p>110 廣瀬・横田 (虎姫)</p> <p>111 吉田・西牟田 (石山)</p> <p>112 西川・塚 (草津)</p> <p>113 下村・高橋 (水口東)</p>	<p>上田・渡部 (草津東) 114</p> <p>前田・大木 (日野) 115</p> <p>2 大下・國友 (長浜北星) 116</p> <p>北村・北川 (玉川) 117</p> <p>堀井・辰巳 (八日市南) 118</p> <p>吉川・岡本 (石部) 119</p> <p>2 山田・我那覇 (瀬田工業) 120</p> <p>1 池口・名波 (長浜農業) 121</p> <p>2 西尾・金尾 (八幡) 122</p> <p>1 川村・本咲 (長浜) 123</p> <p>松村・玉村 (長浜北) 124</p> <p>1 川北・山之下 (米原) 125</p> <p>2 池田・山中 (彦根工業) 126</p> <p>堀田・仁井 (甲西) 127</p> <p>寺元・木村 (彦根翔陽) 128</p> <p>川田・青谷 (安曇川) 129</p> <p>田中・並川 (八幡工業) 130</p> <p>白藤・山内 (高島) 131</p> <p>久徳・富岡 (膳所) 132</p> <p>殿村・藤巻 (国際情報) 133</p> <p>1 薩摩・佐々木 (彦根西) 134</p> <p>山田・藤田 (彦根総合) 135</p> <p>藤原・正田 (能登川) 136</p> <p>山本・市橋 (堅田) 137</p> <p>1 村山・白鳥 (光泉) 138</p> <p>1 近藤・林 (伊香) 139</p> <p>2 上嶋・饗庭 (虎姫) 140</p> <p>澤・今中 (水口東) 141</p> <p>山脇・三井 (河瀬) 142</p> <p>大下・岡田 (石山) 143</p> <p>山添・仁村 (八日市) 144</p> <p>1 中植・石山 (東大津) 145</p> <p>井狩・橋爪 (八幡商業) 146</p> <p>土田・岡 (近江兄弟社) 147</p> <p>松尾・荒井 (彦根東) 148</p> <p>岩田・北川 (聾話) 149</p> <p>田中・廣間 (近江) 150</p>
---	---

女子ダブルス

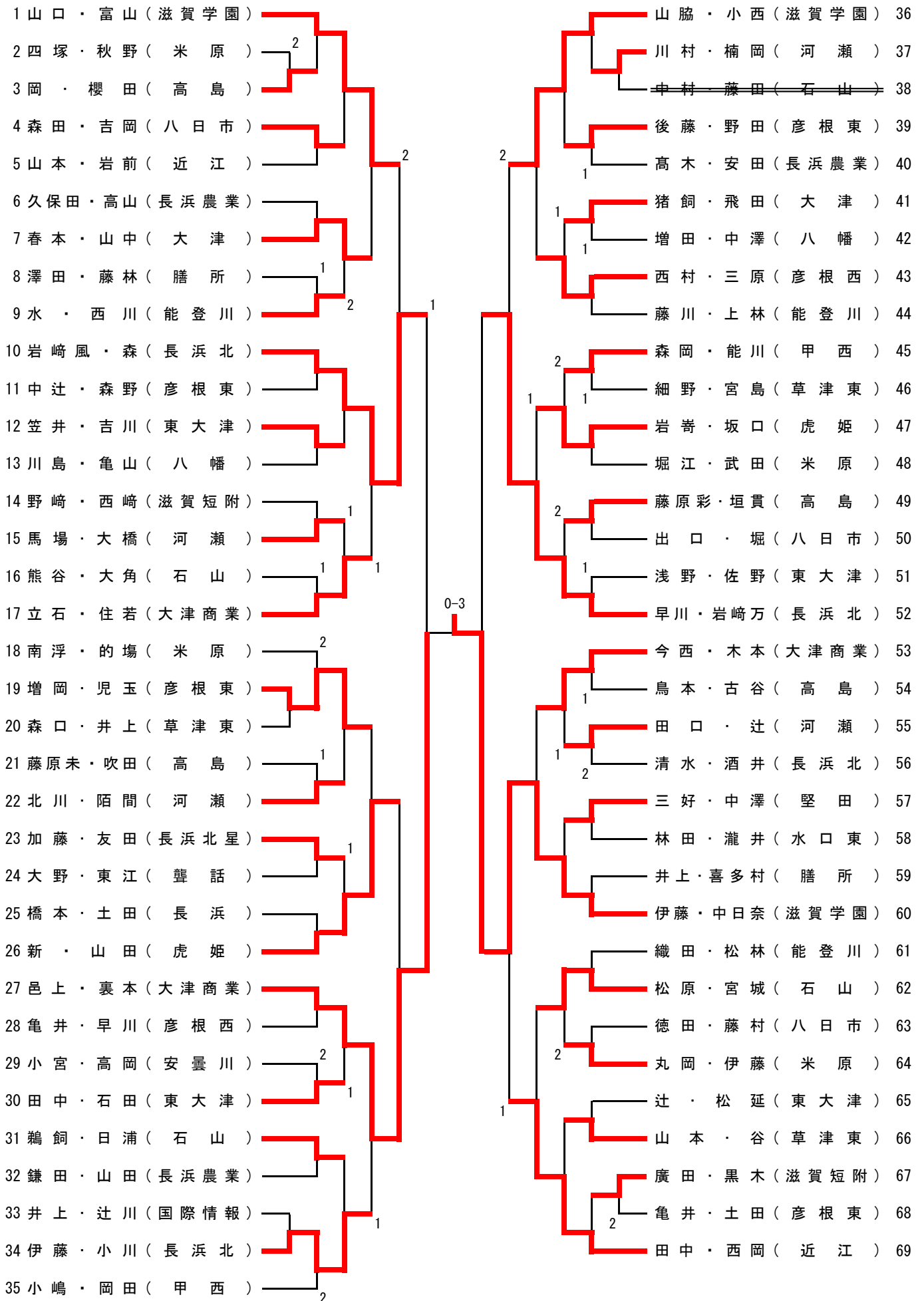

男子シングルス (1)

1 久保 龍也 (草津東)		渡部 智大 (草津東)	40
2 植山 勝利 (湖南農業)		白崎 湧太 (草津)	41
3 高橋 優太 (米原)		小森 匠 (伊香)	42
4 前田 登生 (日野)	1	大下 侑輝 (長浜北星)	43
5 武藤 秀敏 (八幡)		山内 章裕 (高島)	44
6 北川 湧也 (聾話)	1	西尾 太希 (八幡)	45
7 和田 悠暉 (彦根総合)		倉富 慎司 (彦根総合)	46
8 植 優多 (河瀬)		1 阪東 拓弥 (八幡商業)	47
9 松村 亮汰 (長浜北)		2 茂森 郁哉 (石部)	48
10 大下 篤起 (石山)	1	東 大輔 (日野)	49
11 早川 正汰 (近江兄弟社)	1	川村 太洋 (長浜)	50
12 久世 陽平 (近江)		2 横田 ニコラス (瀬田工業)	51
13 森 翔真 (能登川)		寺澤 朋紘 (米原)	52
14 仁村 真森 (八日市)		市橋 大希 (堅田)	53
15 井狩 祐哉 (八幡商業)	1	原田 舜基 (湖南農業)	54
16 西村 和晶 (大津商業)		山中 亮希 (彦根工業)	55
17 長谷山 玄祈 (長浜高養)	1	松岡 遼 (甲南)	56
18 大野 久美智 (水口東)		澤 宥佑 (水口東)	57
19 大捕 伽音 (瀬田工業)	2	3-0 鶴飼 健太郎 (大津)	58
20 鳥家 拓真 (伊香)	2	高田 康司 (長浜北)	59
21 青谷 凜太郎 (安曇川)	2	岡本 雅樹 (安曇川)	60
22 小杉 蓮 (堅田)		饗庭 拓真 (虎姫)	61
23 石山 賢 (東大津)		1 藤原 拓也 (能登川)	62
24 中川 夏甫 (膳所)	2	松岡 駿介 (甲西)	63
25 森山 涼太 (光泉)	1	1 平子 昭 (玉川)	64
26 木村 友也 (彦根翔陽)	2	2 三井 大輝 (河瀬)	65
27 藤元 法顕 (長浜)	1	2 服部 夢悟 (石山)	66
28 荒井 聡太 (彦根東)		白鳥 遊大 (光泉)	67
29 稲森 基哉 (八幡工業)		末吉 睦 (近江兄弟社)	68
30 平野 仁一郎 (長浜北星)		1 島 建太 (八幡工業)	69
31 上田 彪流 (高島)	1	角脇 悠介 (膳所)	70
32 殿村 悠斗 (国際情報)	1	1 井狩 智尋 (東大津)	71
33 安田 直樹 (虎姫)		吉岡 貴志 (草津東)	72
34 岩崎 裕大 (八日市南)		2 喜田 健文 (彦根翔陽)	73
35 池口 由伸 (長浜農業)	1	佐々木 駿 (彦根西)	74
36 森 宏仁 (近江)	2	小島 祐輝 (彦根東)	75
37 仁井 健士郎 (甲西)		小野 瑞貴 (甲南高養)	76
38 善利 将顯 (彦根工業)		水野 達也 (八日市)	77
39 神谷 竜真 (玉川)		辻村 幸寛 (近江)	78

男子シングルス (2)

79 メント・サケント (近江)				2	水野 理夢 (草津東) 118
80 西尾 翔也 (彦根翔陽)					上林 研太 (八幡工業) 119
81 戸田 貴仁 (長浜北星)				1	長野 純也 (米原) 120
82 川崎 凌雅 (堅田)					正田 守 (能登川) 121
83 大宮 侑奨 (国際情報)		1			富田 魁 (近江兄弟社) 122
84 平井 航輔 (湖南農業)			1		板倉 寿周 (彦根工業) 123
85 林 慎吾 (伊香)				2	堀田 大介 (甲西) 124
86 平塚 賢弥 (米原)				2	藤巻 裕大 (国際情報) 125
87 池田 豊 (彦根工業)		2		1	井上 翔太 (聾話) 126
88 紺谷 研人 (玉川)					八田 晃成 (八日市) 127
89 山田 純平 (瀬田工業)				1	戸島 多聞 (草津) 128
90 石井 宏和 (東大津)		1			曾我部 広大 (滋賀短附) 129
91 深尾 達夫 (膳所)					片桐 悠貴 (長浜北星) 130
92 川岸 光輝 (甲西)					西村 郁哉 (長浜北) 131
93 青山 大輝 (大津)			1		村木 瞬星 (河瀬) 132
94 堺 睦貴 (草津)				2	日置 晃平 (東大津) 133
95 玉村 優祐 (長浜北)					岡本 悠人 (石部) 134
96 山本 健一朗 (大津商業)					山崎 直紀 (堅田) 135
97 松葉 俊輝 (彦根総合)		2	2-3	1	宇野 翔 (彦根翔陽) 136
98 三崎 直輝 (八幡工業)					久徳 諒祐 (膳所) 137
99 齊田 裕己 (虎姫)		1		2	藤井 鴻佑 (守山北) 138
100 田中 真生 (長浜)					藤村 昂資 (石山) 139
101 山村 志悟 (彦根東)				1	岩田 太郎 (光泉) 140
102 白川 裕大 (光泉)		1			松田 明日翔 (八幡商業) 141
103 辰巳 智哉 (八日市南)					岸本 拓 (草津東) 142
104 加野 智大 (八幡)					荒木 駿太 (瀬田工業) 143
105 福本 拓史 (八日市)					清家 幸土 (安曇川) 144
106 木村 良幸 (草津東)					牧野 信祐 (八幡) 145
107 田中 幹哉 (甲南)				2	笠井 大樹 (玉川) 146
108 谷澤 保志人 (彦根西)					神田 優 (虎姫) 147
109 森田 弘之介 (近江兄弟社)				1	福井 信頼 (高島) 148
110 松 永 哲 (甲南高養)				2	大川 勇斗 (伊香) 149
111 今中 大喜 (水口東)					八塚 瑞穂 (甲南高養) 150
112 川田 同 (安曇川)		1			西川 和希 (大津商業) 151
113 小林 郁海 (長浜農業)				1	川端 駿斗 (水口東) 152
114 大藏 樹 (河瀬)					山田 大輔 (彦根総合) 153
115 木坂 淳平 (石山)					岡田 将裕 (長浜) 154
116 入江 貴大 (高島)					中川 聖斗 (彦根東) 155
117 川嶋 勇氣 (日野)		1			藤田 一平 (近江) 156

男子シングルス (3)

157 田中 秀磨 (近江)		山本 颯 (近江) 196
158 岡 拓 実 (近江兄弟社)		寺元 大祐 (彦根翔陽) 197
159 川田 航平 (東大津)		1 荻野 陽色 (河瀬) 198
160 篠原 悠真 (八幡商業)	2	2 井上 学 (八幡工業) 199
161 久郷 拓磨 (彦根総合)		廣瀬 雅輝 (虎姫) 200
162 藤原 啓至 (石山)		下村 竜矢 (水口東) 201
163 名波 政也 (長浜農業)	1	1 中植 義斗 (東大津) 202
164 大塚 厚輝 (河瀬)		清水 将志 (長浜北) 203
165 西川 暢洋 (草津)		1 山藤 祐人 (草津東) 204
166 野島 良兼 (甲南高養)	2	川瀬 和也 (彦根工業) 205
167 田中 尚輝 (堅田)		2 富岡 伸伍 (膳所) 206
168 藤井 雄大 (膳所)	1	秀熊 優希 (甲西) 207
169 小竹 智大 (甲西)	1	藤田 翔太 (彦根総合) 208
170 広瀬 稜 (米原)		尾本 宙志 (彦根西) 209
171 坂本 泰亘 (水口東)	1	山田 大晴 (八日市) 210
172 梅村 浩輝 (高島)		田中 大和 (大津商業) 211
173 北村 和弥 (玉川)		1 菅波 智将 (甲南高養) 212
174 新谷 泰生 (安曇川)		2 雨宮 由汰 (伊香) 213
175 清水 誠二 (伊香)	2 1	3-0 佐藤 彰晃 (守山北) 214
176 谷口 雅崇 (大津)		吉川 拓晃 (石部) 215
177 藤田 陸 (長浜北星)		1 山本 寛章 (堅田) 216
178 柴田 敦司 (八幡工業)		1 寺村 嘉門 (彦根東) 217
179 片山 聖也 (長浜)	2	土田 凌平 (近江兄弟社) 218
180 辻 亮 喜 (八幡)	1	田中 智也 (長浜北星) 219
181 江崎 良介 (光泉)	2	岡田 亜希彦 (米原) 220
182 森下 将吾 (彦根翔陽)	1	本間 湧哉 (八幡) 221
183 勝間 勇斗 (八日市)		大木 晴貴 (日野) 222
184 辻村 智寛 (虎姫)		1 佐久間 光太郎 (安曇川) 223
185 辰井 瞭太 (日野)		山本 涼介 (玉川) 224
186 福永 淳人 (長浜高養)		1 清水 武 (国際情報) 225
187 北村 優斗 (近江)		1 本咲 薫 (長浜) 226
188 山元 夢斗 (瀬田工業)	2 2	山本 望 (高島) 227
189 桑原 拓也 (彦根工業)		山本 真也 (瀬田工業) 228
190 藤橋 明生 (甲南)	1	1 河原 能 (能登川) 229
191 藤田 涉真 (湖南農業)		池田 匡志 (光泉) 230
192 鈴木 康夫 (彦根西)		1 岩田 直樹 (聾話) 231
193 藤本 顕聖 (長浜北)	2 1	中川 悠 (八幡商業) 232
194 久保田 慶介 (彦根東)		井上 拓也 (石山) 233
195 上田 祥吾 (草津東)		武田 洸和 (草津東) 234

男子シングルス (4)

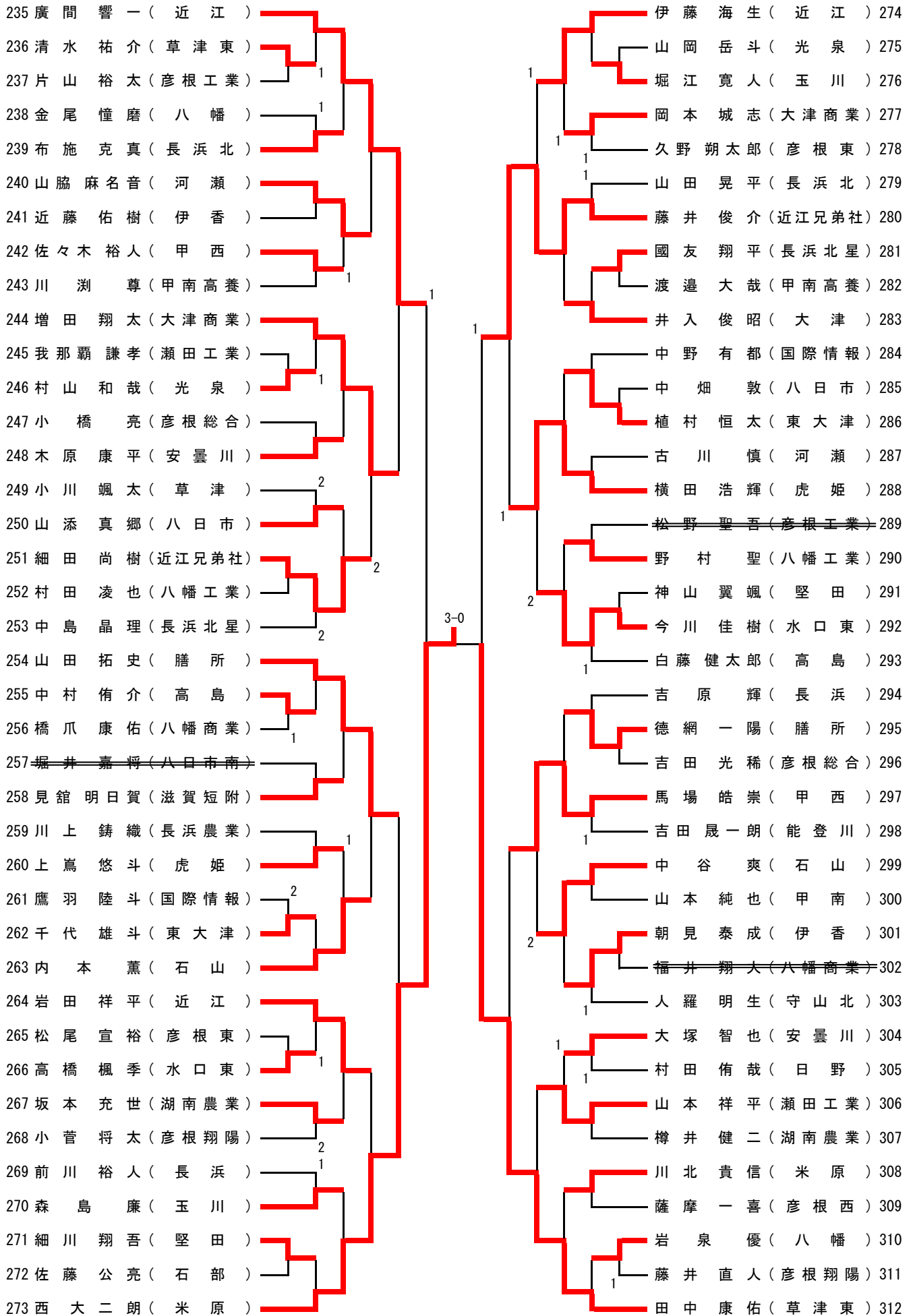

女子シングルス (1)

1 伊藤 莉 菜 (滋賀学園)		邑上 菜々 (大津商業)	40
2 東江 麻衣 (豊 話)		猪飼 秀美 (大津)	41
3 亀井 麻希 (彦根西)		小嶋 藍理 (甲西)	42
4 三好 可純 (堅田)		1 陌間 芳野 (河瀬)	43
5 児島 菜月 (光泉)		的場 瑠奈 (米原)	44
6 松原 美穂 (石山)		角田 桃佳 (玉川)	45
7 高岡 玲奈 (甲南)		三浦 ヒカル (堅田)	46
8 堀江 瑠奈 (米原)		日浦 理恵 (石山)	47
9 谷 絵 理 奈 (草津東)		細野 海里 (草津東)	48
10 田中 麻帆 (東大津)	2	2 佐野 愛友美 (東大津)	49
11 木村 風香 (膳所)	2	増岡 美紗 (彦根東)	50
12 吹田 侑南 (高島)	2	澤井 奈美紀 (長浜北星)	51
13 住若 未沙 (大津商業)		1 安田 実加 (長浜農業)	52
14 馬場 好美 (河瀬)	1	松林 優季 (能登川)	53
15 園田 美空 (彦根工業)	1	廣 田 茜 (滋賀短附)	54
16 久保田 麻暉 (長浜農業)		藤原 未奈 (高島)	55
17 岩崎 風音 (長浜北)		藤村 祐未 (八日市)	56
18 森野 水葵 (彦根東)	1	1 喜多村 真衣 (膳所)	57
19 森田 真由 (八日市)	1	1 高岡 茉衣 (安曇川)	58
20 西岡 さくら (近江)		岩崎 万緒 (長浜北)	59
21 州崎 優奈 (彦根西)		1 井上 真希 (国際情報)	60
22 大角 恭子 (石山)		秋野 未帆 (米原)	61
23 北川 萌 (河瀬)		1 鳥本 菜々子 (高島)	62
24 土田 愛吏 (長浜)		辻 裕 乃 (東大津)	63
25 立石 桃香 (大津商業)		瀧井 遥香 (水口東)	64
26 岡田 花純 (甲西)	2	1 山本 沙羅 (近江)	65
27 野崎 郁美 (滋賀短附)	1	川村 杏菜 (河瀬)	66
28 西川 芽生 (能登川)	1	2 川島 美樹 (八幡)	67
29 新川 香子 (大津)	1	酒井 桜子 (長浜北)	68
30 野田 ひかる (彦根東)	1	高岡 佳菜江 (石部)	69
31 亀山 綾香 (八幡)	1	1 西村 桃香 (彦根西)	70
32 出口 星那 (八日市)	1	亀井 晴香 (彦根東)	71
33 山田 千紘 (虎姫)	1	2 井上 さくら (草津東)	72
34 南浮 花帆 (米原)	1	宮城 佑未香 (石山)	73
35 伊藤 可奈 (長浜北)	1	1 小川 彩希 (長浜北)	74
36 石田 美鈴 (東大津)	2	春本 のどか (大津)	75
37 友田 菜々 (長浜北星)	1	鎌田 くるみ (長浜農業)	76
38 三田村 百君 (高島)	1	岩 寄 早織 (虎姫)	77
39 小西 晴香 (滋賀学園)	1	森 晴 菜 (能登川)	78
		中日 奈 歩 (滋賀学園)	79

女子シングルス (2)

80 早川 実奈 (長浜北)		田中 理子 (近江)	120
81 西崎 里央 (滋賀短附)		田口 湖都 (河瀬)	121
82 堀 真紀 (八日市)		西村 玲奈 (長浜北)	122
83 大橋 紅美 (河瀬)		裏本 彩香 (大津商業)	123
84 岡 なごみ (高島)	1	増田 実彩 (八幡)	124
85 新宅 香月 (安曇川)		大平 果歩 (甲南)	125
86 中澤 綺咲 (八幡)		高木 茉緒 (長浜農業)	126
87 森口 穂乃花 (草津東)	2	澤田 綾 (膳所)	127
88 飛田 実穂 (大津)		中村 友泉 (石山)	128
89 浅野 有希 (東大津)		伊藤 鈴華 (米原)	129
90 中澤 里奈 (堅田)		森岡 風澄 (甲西)	130
91 武田 茉莉 (彦根翔陽)		矢田 奈々子 (東大津)	131
92 富山 陽菜 (滋賀学園)		加藤 花菜 (長浜北星)	132
93 山田 のぞみ (長浜農業)		垣 貫成美 (高島)	133
94 藤川 真那 (能登川)		水 遥奈 (能登川)	134
95 丸岡 樹奈 (米原)		宮島 南帆 (草津東)	135
96 鶴飼 萌黄 (石山)		後藤 夕佳 (彦根東)	136
97 土田 美智 (彦根東)		黒木 美帆 (滋賀短附)	137
98 吉澤 七海 (日野)		坂口 萌郁 (虎姫)	138
99 三原 万依 (彦根西)	1	山口 彩花 (滋賀学園)	139
100 能川 冴子 (甲西)		森 あすか (長浜北)	140
101 松延 美玖 (東大津)		早川 尚 (彦根西)	141
102 徳田 紘乃 (八日市)		小宮 蒼 (安曇川)	142
103 新美 乃理 (虎姫)		徳永 悠 (石山)	143
104 藤林 美岬 (膳所)		林田 捺希 (水口東)	144
105 辻 幸奈 (河瀬)		吉岡 詩織 (八日市)	145
106 熊谷 桃佳 (石山)		橋本 真希 (長浜)	146
107 樋口 裕 (光泉)		櫻田 真由美 (高島)	147
108 清水 真由 (長浜北)		山中 美由莉 (大津)	148
109 山本 栞奈 (草津東)	1	辻川 鈴華 (国際情報)	149
110 藤原 彩夏 (高島)	1	四塚 メイ (米原)	150
111 小林 葵美 (滋賀短附)		森 彩菜 (河瀬)	151
112 武田 夏泉 (米原)		高山 真理奈 (長浜農業)	152
113 木本 冴映 (大津商業)		中辻 るう (彦根東)	153
114 織田 愛花 (能登川)		井上 結 (膳所)	154
115 大槻 莉奈 (長浜)		大野 水緒 (聾話)	155
116 児玉 柚香 (彦根東)		今西 優衣 (大津商業)	156
117 桐畑 久観 (長浜北星)		上林 泉歩 (能登川)	157
118 岩前 祐香 (近江)		笠井 祐里 (東大津)	158
119 山脇 麻祐 (滋賀学園)		山口 美幸 (滋賀学園)	159

記 録

平成27年度 秋季総合体育大会 卓球競技
平成27年10月29日～31日
草津市総合体育館

男子学校対抗準決勝

女子学校対抗準決勝

近江		3 対 0				米原	
1S	木下 大輔	3	11 11 11	— — —	7 3 7	0	平塚 賢弥
2S	藤田 一平	3	5 11 11 11	— — — —	11 6 8 3	1	西 大二郎
3D	藤田 一平 山本 颯	3	11 11 11	— — —	5 5 4	0	平塚 賢弥 広瀬 稜
4S	山本 颯		— — —				岡田 亜希彦
5S	辻村 幸寛		— — —				広瀬 稜

滋賀学園		3 対 0				長浜北	
1S	伊藤 莉菜	3	11 4 11 11	— — — —	6 11 6 3	1	森 あすか
2S	山口 美幸	3	11 11 11	— — —	7 5 9	0	早川 実奈
3D	伊藤 莉菜 中日奈 歩	3	11 11 11	— — —	5 9 5	0	早川 実奈 岩崎 万緒
4S	中日奈 歩		— — —				岩崎 万緒
5S	小西 晴香		— — —				岩崎 風音

草津東		3 対 0				近江兄弟社	
1S	田中 康佑	3	4 11 14 7 12	— — — — —	11 5 12 11 10	2	岡 拓実
2S	水野 理夢	3	12 11 0 13	— — — —	10 6 11 11	1	藤井 俊介
3D	久保 龍也 武田 洸和	3	9 11 11 10 11	— — — — —	11 8 7 12 9	2	岡 拓実 土田 凌平
4S	久保 龍也		— — —				土田 凌平
5S	武田 洸和		— — —				富田 魁

近江		3 対 1				虎姫	
1S	岩前 祐香	0	0 5 4	— — —	11 11 11	3	岩崎 早織
2S	田中 理子	3	11 11 10 11	— — — —	7 6 12 5	1	新 美乃理
3D	田中 理子 西岡 さくら	3	11 9 11 5 11	— — — — —	6 11 7 11 9	2	新 美乃理 山田 千紘
4S	西岡 さくら	3	11 11 11	— — —	4 5 6	0	坂口 萌郁
5S	山本 沙羅		— — —				山田 千紘

記 録

平成27年度 秋季総合体育大会 卓球競技
平成27年10月29日～31日
草津市総合体育館

男子学校対抗決勝

草津東		3 対 1				近江	
1S	久保 龍也	1	11 5 10 5	— — — —	4 11 12 11	3	藤田 一平
2S	木村 良幸	3	9 14 12 4 11	— — — — —	11 12 10 11 9	2	田中 秀磨
3D	久保 龍也 武田 洸和	3	11 11 11	— — —	9 8 8	0	藤田 一平 山本 颯
4S	武田 洸和	3	13 4 11 11	— — — —	11 11 6 4	1	山本 颯
5S	田中 康佑		— — — —				辻村 幸寛

草津東高校は3年ぶり4回目の優勝

女子学校対抗決勝

滋賀学園		3 対 0				近江	
1S	山脇 麻祐	3	9 11 10 11 11	— — — — —	11 5 12 5 8	2	田中 理子
2S	中日奈 歩	3	11 11 11	— — —	8 7 4	0	山本 沙羅
3D	伊藤 莉菜 中日奈 歩	3	11 11 11	— — —	6 5 7	0	田中 理子 西岡さくら
4S	伊藤 莉菜		— — — —				西岡さくら
5S	山口 美幸		— — — —				岩前 祐香

滋賀学園高等学校は10年連続10回目の優勝

男子学校対抗3位決定戦

近江兄弟社		3 対 2				米原	
1S	土田 凌平	3	11 11 9 11	— — — —	8 6 11 7	1	平塚 賢弥
2S	藤井 俊介	3	11 11 11	— — —	6 6 8	0	岡田 亜希彦
3D	富田 魁 藤井 俊介	0	7 10 6	— — —	11 12 11	3	平塚 賢弥 西 大二郎
4S	富田 魁	1	6 11 1 3	— — — —	11 5 11 11	3	西 大二郎
5S	岡 拓実	3	11 9 11 11	— — — —	5 11 6 4	1	広瀬 稜

女子学校対抗3位決定戦

長浜北		3 対 1				虎姫	
1S	伊藤 可奈	2	8 11 9 11 10	— — — — —	11 8 11 8 12	3	坂口 萌郁
2S	早川 実奈	3	11 11 7 11	— — — —	9 6 11 9	1	山田 千紘
3D	早川 実奈 岩崎 万緒	3	2 11 10 11 11	— — — — —	11 6 12 6 7	2	新 美乃理 山田 千紘
4S	森 あすか	3	9 9 11 11 11	— — — — —	11 11 3 7 9	2	新 美乃理
5S	岩崎 万緒		— — — —				岩崎 早織

記 録

平成27年度 秋季総合体育大会 卓球競技

平成27年10月29日～31日

草津市総合体育館

男子シングルス準決勝

藤田 一平 (近江)	3	11 14 11	—	5 12 5	0	久保 龍也 (草津東)
西 大二郎 (米原)	3	11 11 5 11	—	6 3 11 3	1	田中 秀磨 (近江)

女子シングルス準決勝

伊藤 莉菜 (滋賀学園)	3	14 11 11	—	12 3 6	0	中日奈 歩 (滋賀学園)
山脇 麻祐 (滋賀学園)	3	10 16 11 11 11	—	12 18 6 8 8	2	山口 美幸 (滋賀学園)

男子シングルス決勝

藤田 一平 (近江)	3	11 11 11	—	8 8 8	0	西 大二郎 (米原)
---------------	---	----------------	---	-------------	---	---------------

女子シングルス決勝

山脇 麻祐 (滋賀学園)	3	3 11 11 3 13	—	11 5 5 11 11	2	伊藤 莉菜 (滋賀学園)
-----------------	---	--------------------------	---	--------------------------	---	-----------------

男子シングルス3位決定戦

久保 龍也 (草津東)	3	11 11 11	—	7 5 5	0	田中 秀磨 (近江)
----------------	---	----------------	---	-------------	---	---------------

女子シングルス3位決定戦

中日奈 歩 (滋賀学園)	3	12 13 8 11	—	10 11 11 8	1	山口 美幸 (滋賀学園)
-----------------	---	---------------------	---	---------------------	---	-----------------

男子ダブルス準決勝

山本 颯 藤田 一平 (近江)	3	11 11 8 11	—	5 4 11 6	1	辻村 幸寛 メト-サケト (近江)
田中 康佑 木村 良幸 (草津東)	3	9 7 11 11 11	—	11 11 6 6 8	2	久徳 諒祐 富岡 伸伍 (膳所)

女子ダブルス準決勝

邑上 菜々 裏本 彩香 (大津商)	3	4 11 11 11	—	11 9 8 6	1	岩崎 風音 森 あすか (長浜北)
伊藤 莉菜 中日奈 歩 (滋賀学園)	3	11 11 11	—	7 9 5	0	早川 実奈 岩崎 万緒 (長浜北)

男子ダブルス決勝

山本 颯 藤田 一平 (近江)	3	7 11 11 11	—	11 9 8 6	1	田中 康佑 木村 良幸 (草津東)
-----------------------	---	---------------------	---	-------------------	---	-------------------------

女子ダブルス決勝

伊藤 莉菜 中日奈 歩 (滋賀学園)	3	11 11 11	—	6 6 6	0	邑上 菜々 裏本 彩香 (大津商)
--------------------------	---	----------------	---	-------------	---	-------------------------

男子ダブルス3位決定戦

辻村 幸寛 メト-サケト (近江)	3	11 11 9 11	—	7 5 11 3	1	久徳 諒祐 富岡 伸伍 (膳所)
-------------------------	---	---------------------	---	-------------------	---	------------------------

女子ダブルス3位決定戦

早川 実奈 岩崎 万緒 (長浜北)	3	8 12 11 11	—	11 10 8 6	1	岩崎 風音 森 あすか (長浜北)
-------------------------	---	---------------------	---	--------------------	---	-------------------------