

男子シングルス (1)

1 西 大 二 朗 (米 原)		42 下 村 竜 矢 (水 口 東)
2 秀 熊 優 希 (甲 西)		43 西 川 暢 洋 (草 津)
3 人 羅 明 生 (守 山 北)	1	44 山 崎 直 紀 (堅 田)
4 平 子 昭 (玉 川)		45 藤 原 啓 至 (石 山)
5 福 田 陽 己 (彦 根 翔 陽)		46 倉 富 慎 司 (彦 根 総 合)
6 富 岡 伸 伍 (膳 所)		47 篠 原 悠 真 (八 幡 商 業)
7 足 立 大 和 (安 曇 川)		48 黒 川 純 (安 曇 川)
8 中 谷 爽 (石 山)		49 藤 井 雄 大 (膳 所)
9 井 上 翔 太 (聾 話)	2	50 寺 元 大 祐 (彦 根 翔 陽)
10 小 橋 亮 (彦 根 総 合)		51 藤 田 陸 (長 浜 北 星)
11 大 塚 厚 輝 (河 瀬)		52 岡 田 亜 希 彦 (米 原)
12 八 田 晃 成 (八 日 市)		53 荒 木 駿 太 (瀬 田 工 業)
13 田 中 尚 輝 (堅 田)		54 大 西 倅 太 (八 日 市)
14 田 中 大 和 (大 津 商 業)		55 小 杉 優 樹 (河 瀬)
15 岩 根 蓮 (虎 姫)	2	56 荒 井 聡 太 (彦 根 東)
16 吉 原 輝 (長 浜)	1	57 大 塚 智 也 (安 曇 川)
17 久 保 田 慶 介 (彦 根 東)	2	58 柴 田 湧 生 (高 島)
18 川 浪 暁 (米 原)		59 山 口 宜 孝 (米 原)
19 今 中 大 喜 (水 口 東)	1	60 上 坂 雅 哉 (玉 川)
20 辻 村 泰 誠 (膳 所)		61 片 山 裕 太 (彦 根 工 業)
21 福 井 信 頼 (高 島)		62 山 田 晃 平 (長 浜 北)
22 河 原 能 (能 登 川)	1	63 白 藤 健 太 郎 (高 島)
23 川 崎 達 晃 (彦 根 東)	2	64 生 田 直 也 (膳 所)
24 池 田 豊 (彦 根 工 業)		65 吉 川 勇 太 (米 原)
25 川 田 同 (安 曇 川)	1	66 辰 井 瞭 太 (日 野)
26 増 見 壮 人 (河 瀬)	1	67 谷 口 雅 崇 (大 津)
27 森 田 哲 史 (膳 所)	2	68 岩 田 太 郎 (光 泉)
28 大 宮 侑 奨 (国 際 情 報)		69 小 竹 智 大 (甲 西)
29 田 中 智 也 (長 浜 北 星)		70 青 谷 凜 太 郎 (安 曇 川)
30 中 植 義 斗 (東 大 津)		71 藤 元 法 顕 (長 浜)
31 中 畑 敦 (八 日 市)	1	72 内 本 薫 (石 山)
32 大 川 勇 斗 (伊 香)		73 森 島 廉 (玉 川)
33 大 島 充 人 (安 曇 川)		74 石 井 宏 和 (東 大 津)
34 我 那 覇 謙 孝 (瀬 田 工 業)		75 藤 巻 裕 大 (国 際 情 報)
35 玉 村 優 祐 (長 浜 北)	1	76 辻 井 優 成 (彦 根 東)
36 岡 拓 実 (近 江 兄 弟 社)		77 小 森 匠 (伊 香)
37 饗 庭 拓 真 (虎 姫)	1	78 福 本 拓 史 (八 日 市)
38 池 田 匡 志 (光 泉)		79 松 川 大 祐 (米 原)
39 中 野 優 (彦 根 東)	1	80 古 川 慎 (河 瀬)
40 角 田 慧 輔 (米 原)		81 茂 森 郁 哉 (石 部)
41 喜 田 健 文 (彦 根 翔 陽)		82 森 田 大 己 (膳 所)
		83 神 田 優 (虎 姫)

男子シングルス (3)

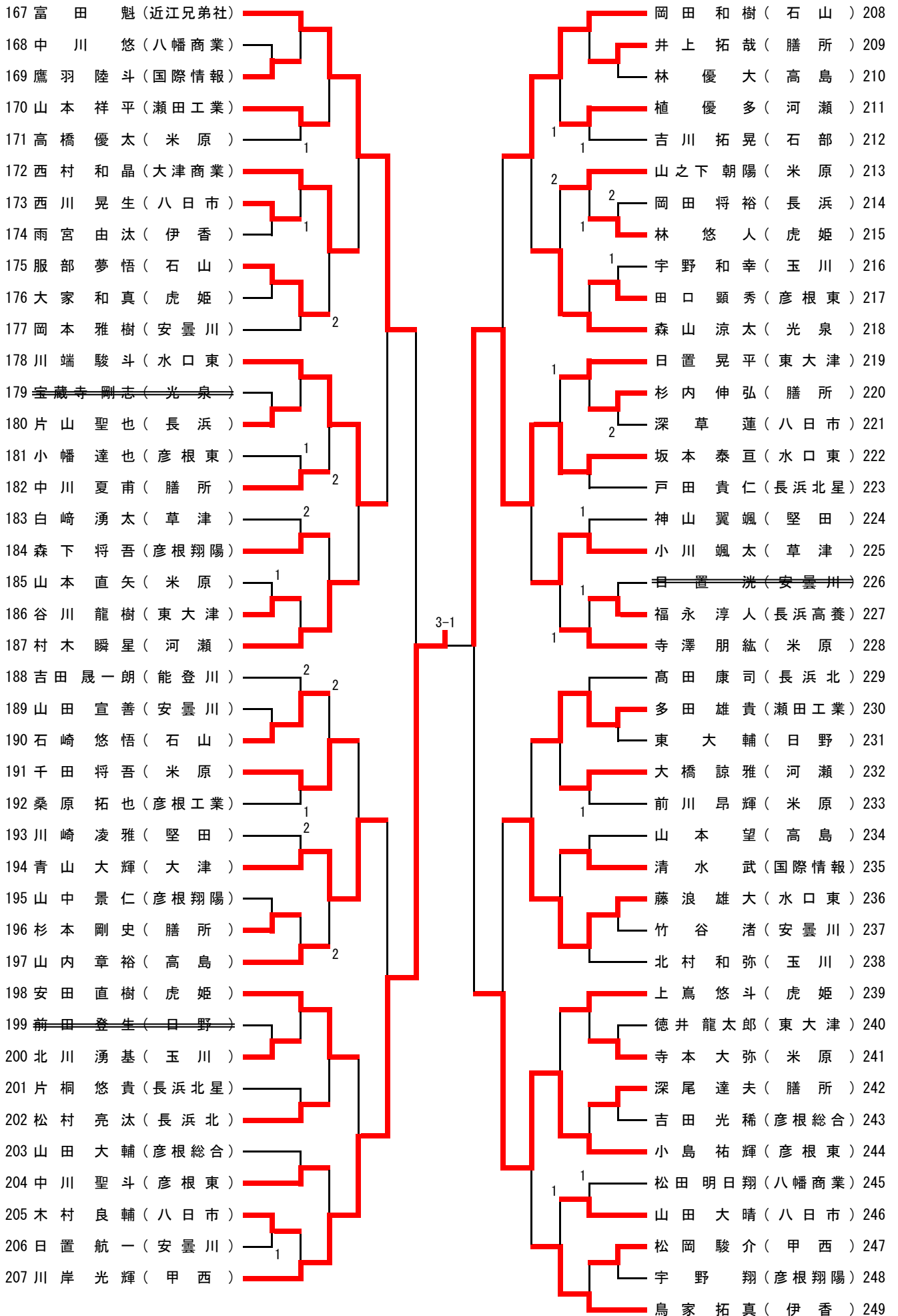

女子シングルス (1)

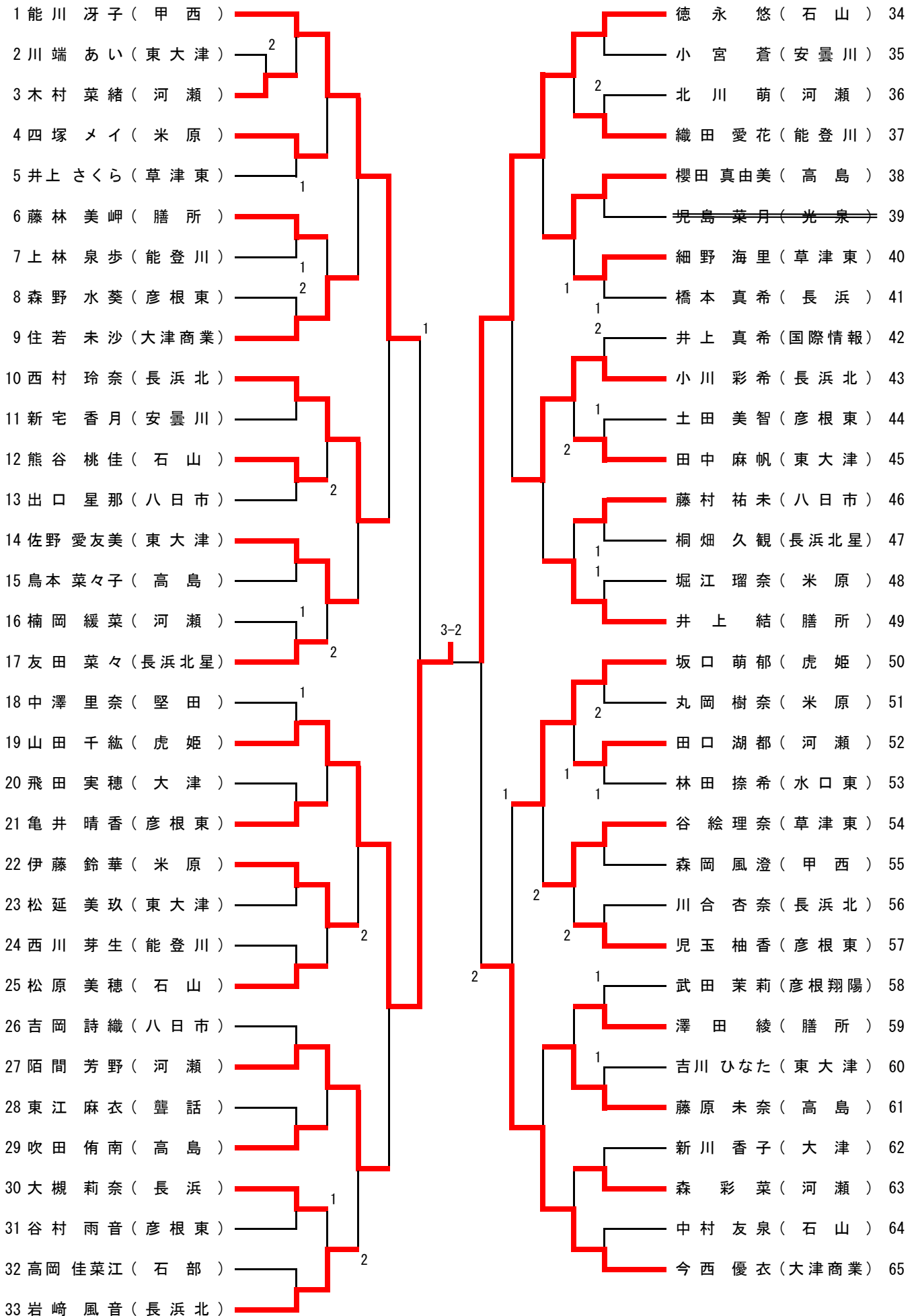

女子シングルス (2)

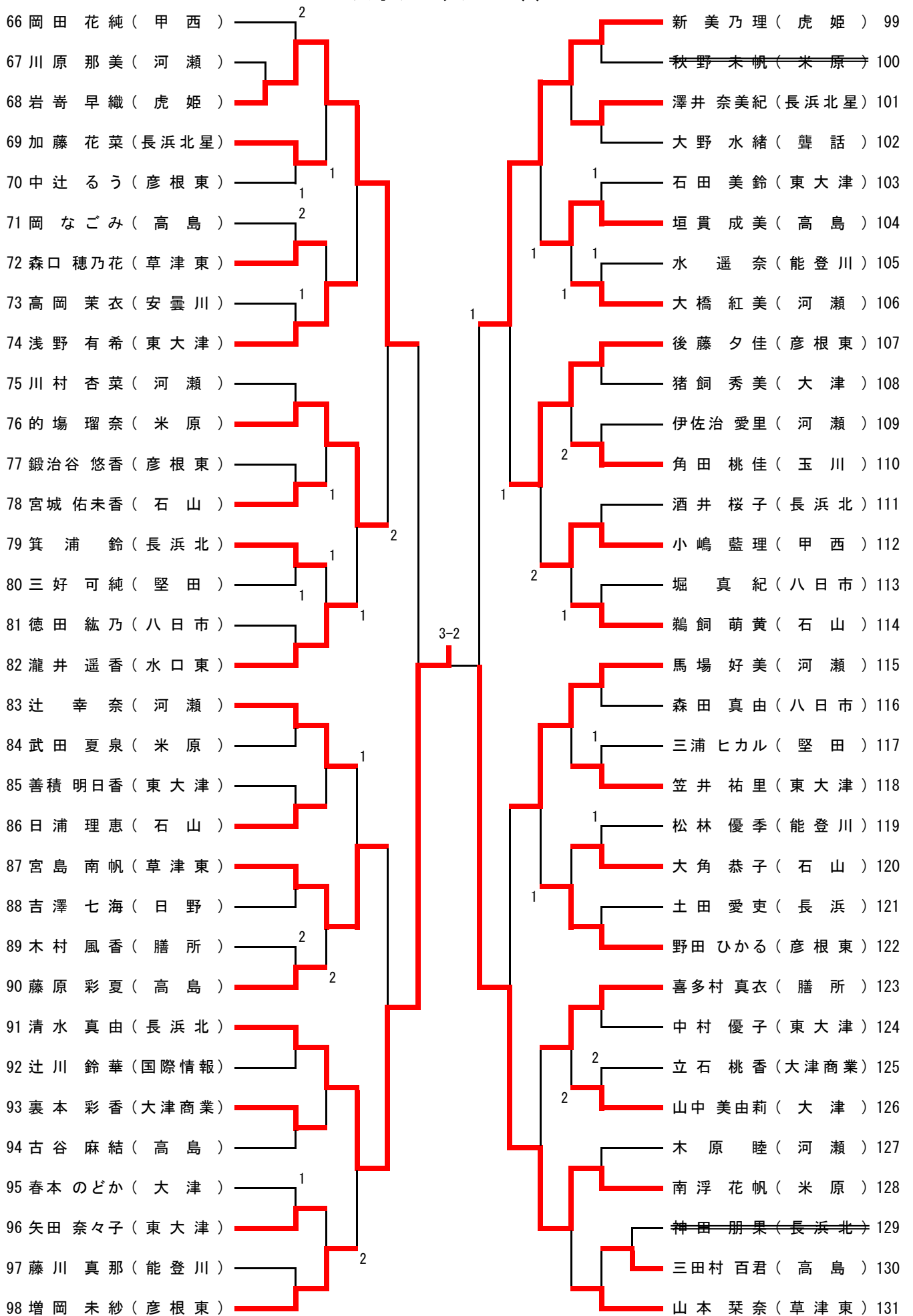

記 録

平成27年度 全国選抜卓球大会シングルの部県予選会

平成28年1月9日

草津市総合体育館

男子シングルス準決勝

西 大二郎 (米原)	3	11 10 11 11	— — — —	9 12 9 9	1	久徳 諒祐 (膳所)
神谷 竜真 (玉川)	3	7 15 11 11	— — — —	11 13 7 3	1	川岸 光輝 (甲西)

女子シングルス準決勝

山田 千紘 (虎姫)	3	9 3 13 11 12	— — — — —	11 11 11 4 10	2	徳永 悠 (石山)
清水 真由 (長浜北)	3	6 12 6 11 11	— — — — —	11 10 11 7 7	2	南浮 花帆 (米原)

男子シングルス決勝

西 大二郎 (米原)	3	11 11 11	— — —	5 9 4	0	神谷 竜真 (玉川)
---------------	---	----------------	-------------	-------------	---	---------------

女子シングルス決勝

清水 真由 (長浜北)	3	8 8 12 11 13	— — — — —	11 11 10 8 11	2	山田 千紘 (虎姫)
----------------	---	--------------------------	-----------------------	---------------------------	---	---------------

男子シングルス3位決定

久徳 諒祐 (膳所)	3	8 9 15 11 11	— — — — —	11 11 13 6 5	2	川岸 光輝 (甲西)
---------------	---	--------------------------	-----------------------	--------------------------	---	---------------

女子シングルス3位決定

南浮 花帆 (米原)	3	11 11 11	— — —	5 3 3	0	徳永 悠 (石山)
---------------	---	----------------	-------------	-------------	---	--------------