

男子学校对抗

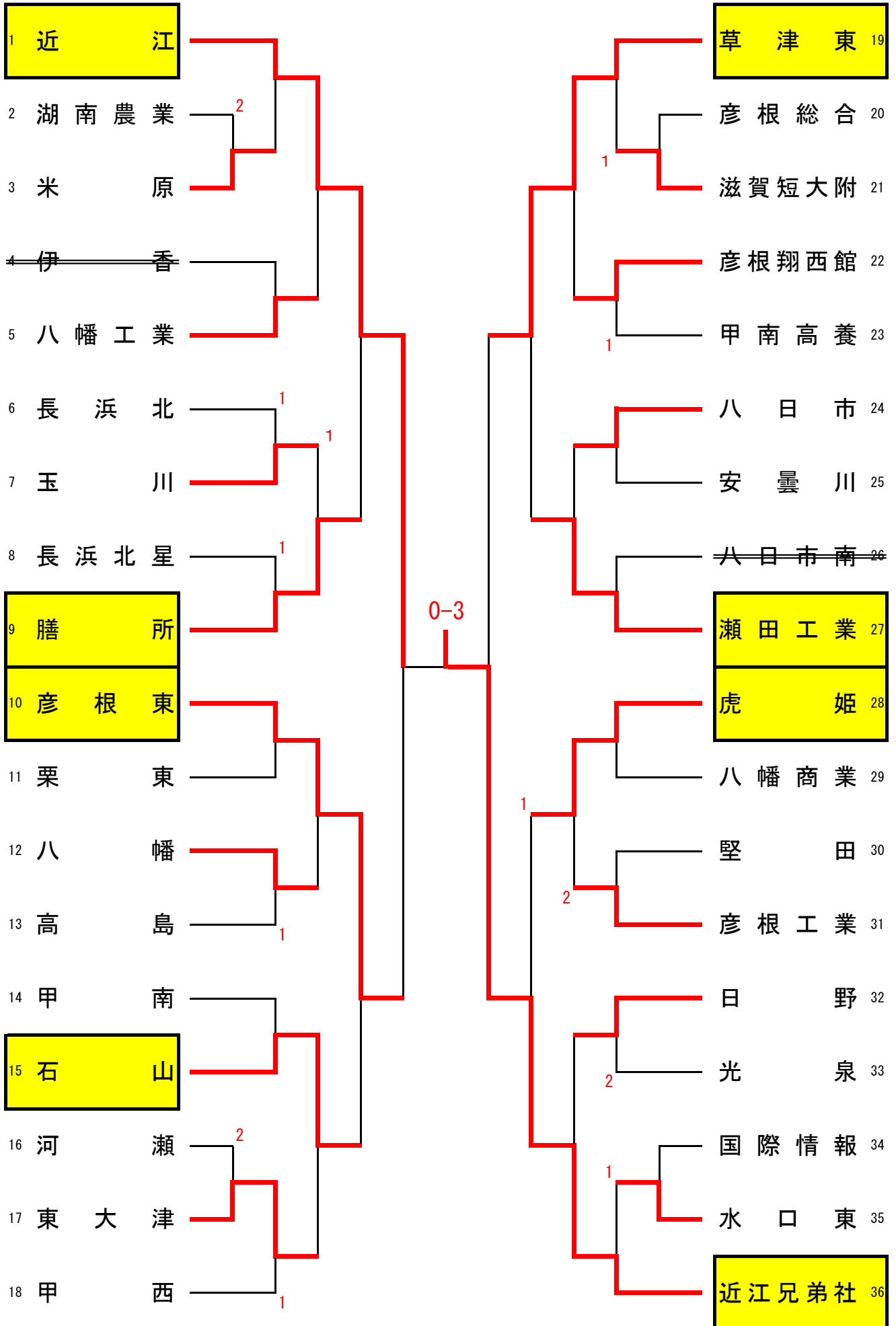

女子学校对抗

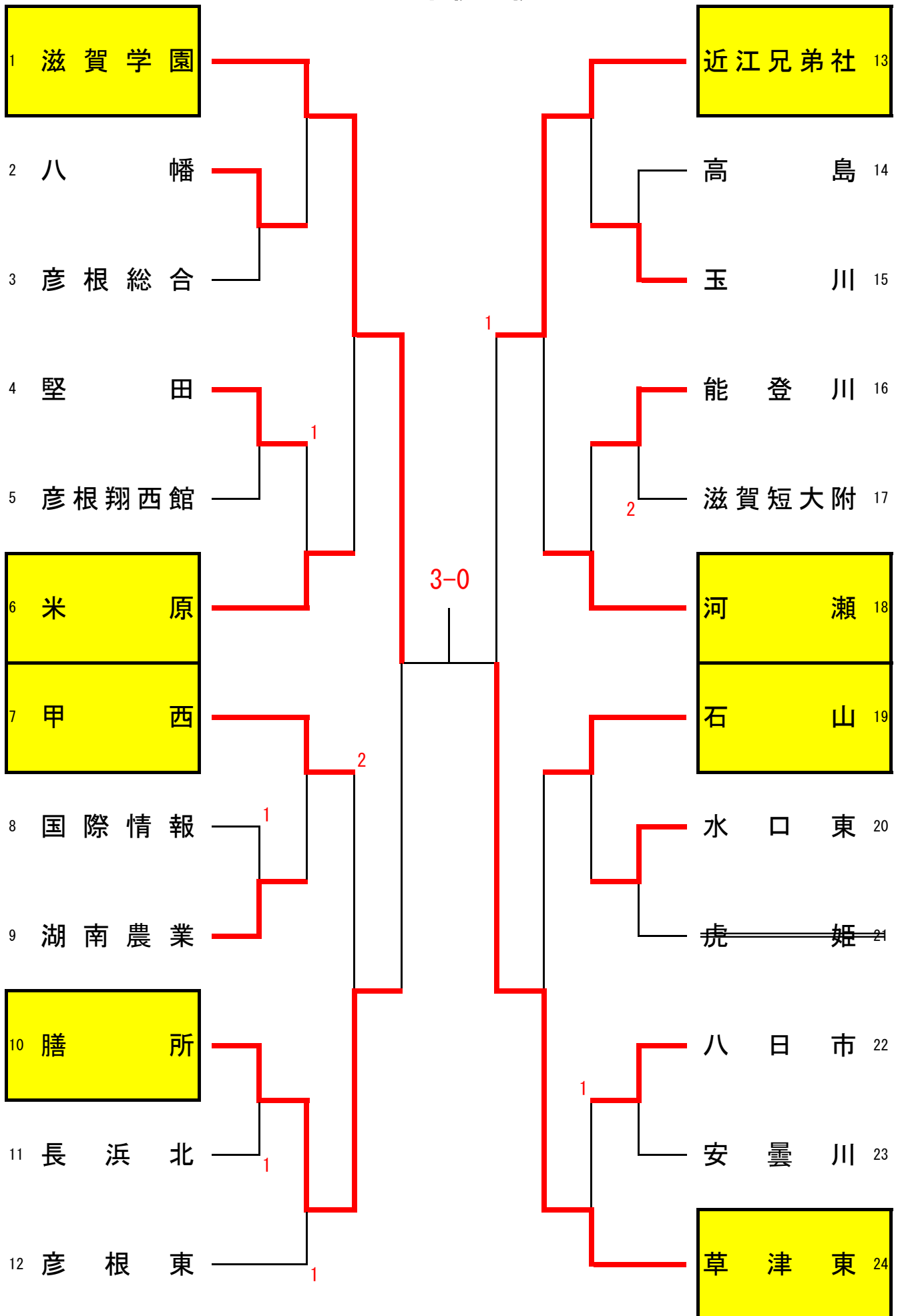

男子ダブルス (1)

1 長谷川・中塚 (近 江)		ガムラ・久保田 (彦根翔西館) 34
2 西野・左崎 (高 島)		宇野浩・若林 (八 幡 工 業) 35
3 小巻・西川 (河 瀬)	2	今村・横田 (玉 川) 36
4 大継・北脇 (甲 西)		有元・川村 (河 瀬) 37
5 尾曲・宮田 (綾 羽)	1	呉屋・坪井 (甲 南) 38
6 藤井・吉成 (八 日 市 南)		香井・大澤 (八 日 市 南) 39
7 青木・松岡 (湖 南 農 業)		西田・大西 (日 野) 40
8 津田・大橋 (八 日 市)	1	北川・藤田 (虎 姫) 41
9 杉本・下口 (膳 所)		西村・早藤 (安 曇 川) 42
10 平野・村上 (光 泉)	1	齊藤・二藤部 (彦 根 東) 43
11 西川・澤田 (石 山)		浅原・中井 (瀬 田 工 業) 44
12 塚本・束川 (米 原)	2	佐藤・中川 (国 際 情 報) 45
13 大野・川崎 (彦 根 工 業)	2	石井・小島 (甲 西) 46
14 長谷川・坂根 (彦 根 総 合)		池野・草野 (長 浜 北) 47
15 松居・藪田 (虎 姫)		山本・田口 (栗 東) 48
16 高井・宮崎 (草 津 東)	1	采野・山口 (高 島) 49
17 丹波・川崎 (堅 田)	2	辻久・篠田 (膳 所) 50
18 木村・石橋 (近 江)		妻鹿・月精 (近 江) 51
19 藤原・山本 (安 曇 川)		伊谷・田井 (彦 根 総 合) 52
20 福井・塚田 (八 幡 工 業)		堀口・竹内 (堅 田) 53
21 川上・後藤 (東 大 津)	2	中川・瀧澤 (米 原) 54
22 橋本・橋井 (長 浜 北)	2	前田・森田 (八 幡) 55
23 内田・伊藤 (玉 川)		堀・梅本 (水 口 東) 56
24 中筋・高岡 (瀬 田 工 業)		土川・水野 (近 江 兄 弟 社) 57
25 大田・高瀬 (日 野)	1	今川・山本 (八 日 市) 58
26 藤村・立入 (八 幡)		市川・兼田 (八 幡 商 業) 59
27 新村・西川 (栗 東)		澤・今井 (彦 根 工 業) 60
28 梅本・堤 (長 浜 北 星)	2	伊達・東田 (石 山) 61
29 丸岡・兼房 (北 星 高 養)	2	西奥・小島 (甲 南 高 養) 62
30 渡邊・樋上 (滋 賀 短 大 附)		田村・山元 (草 津) 63
31 田中・佐野 (国 際 情 報)		北村・岩佐 (東 大 津) 64
32 塚田・畑中 (彦 根 東)		桑原・徳永 (滋 賀 短 大 附) 65
33 川森・大澤 (近 江 兄 弟 社)		桐畑・藤井 (長 浜 北 星) 66
		中西・仲川 (草 津 東) 67

男子ダブルス (2)

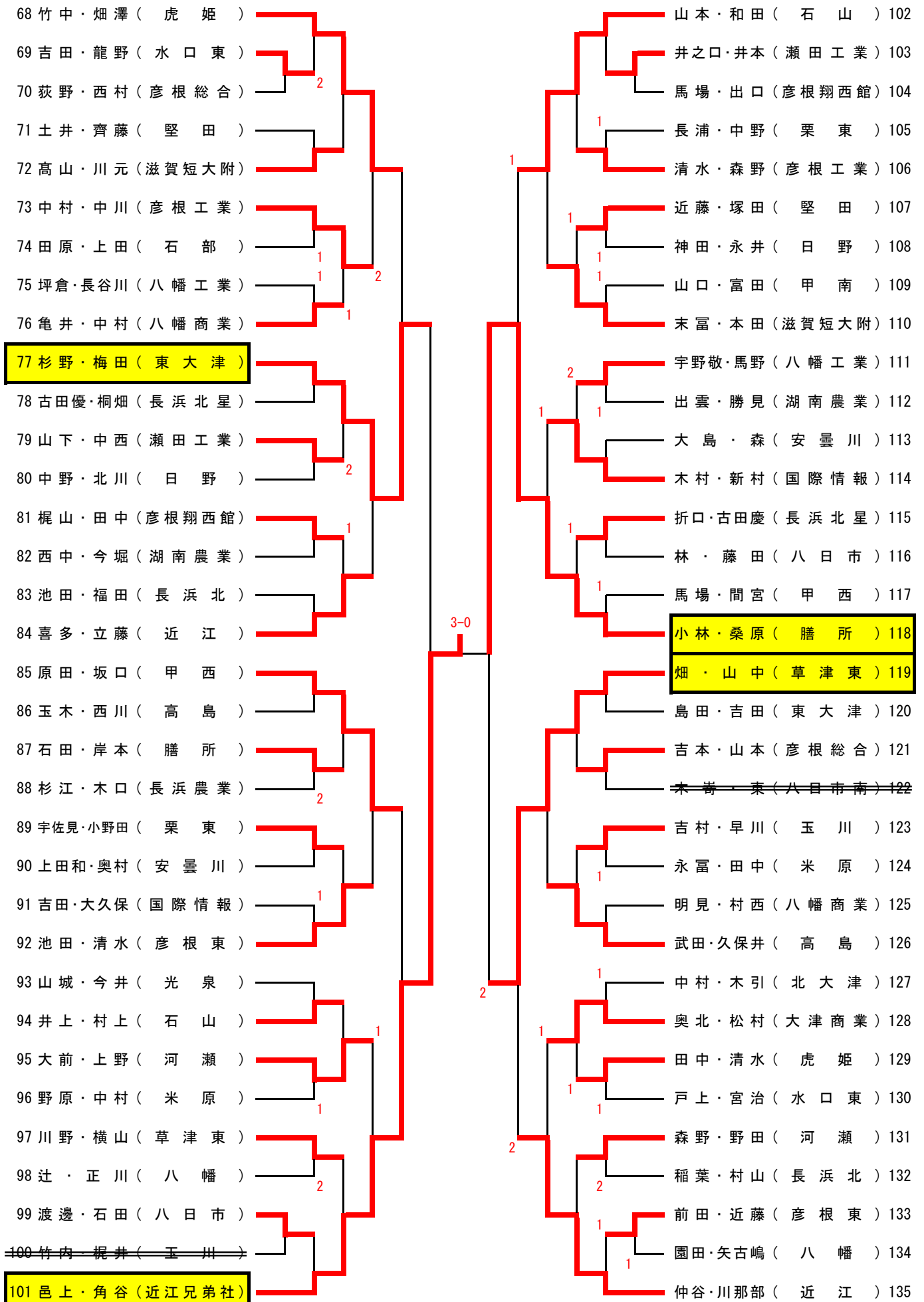

女子ダブルス

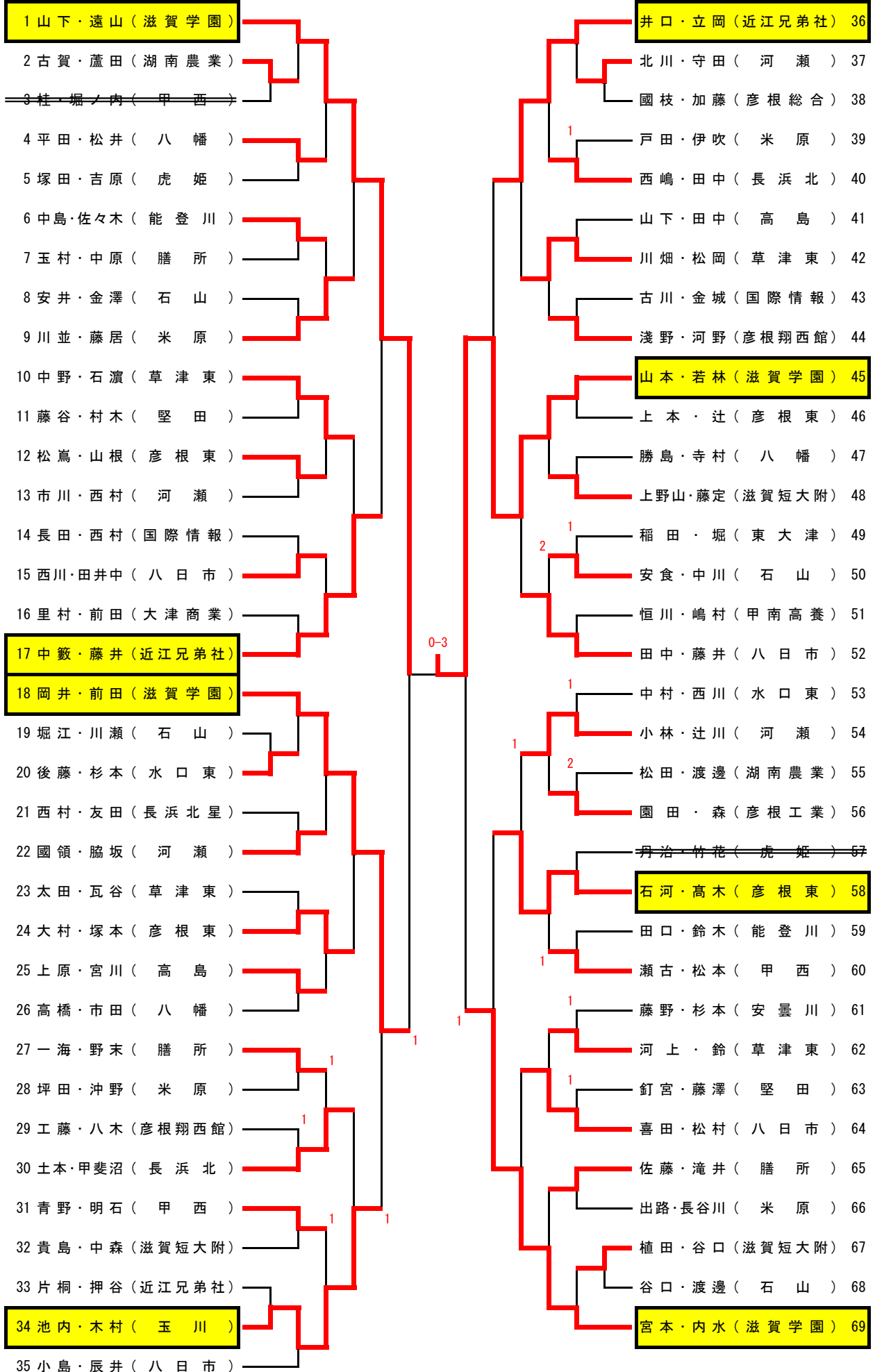

男子シングルス (1)

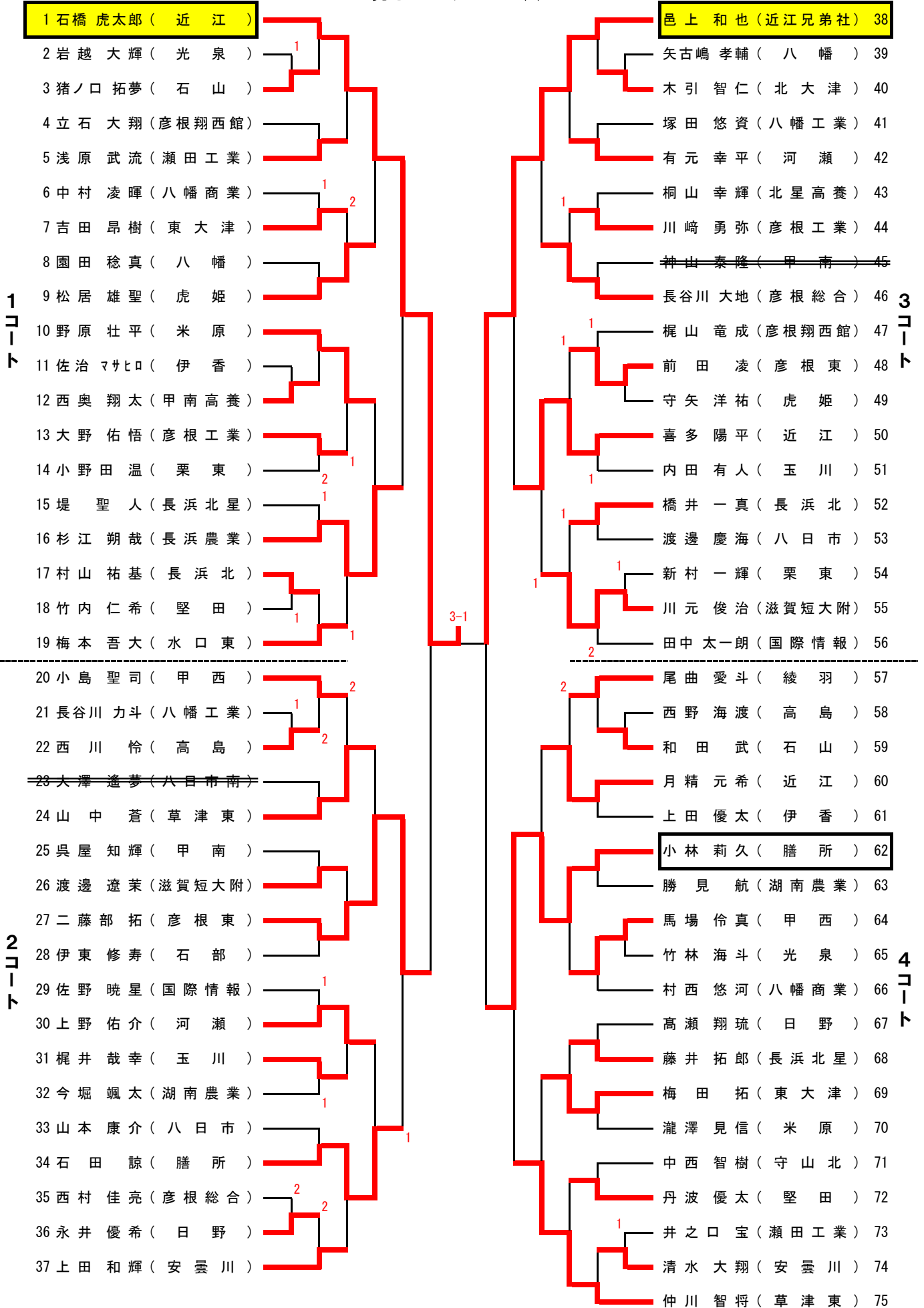

男子シングルス (2)

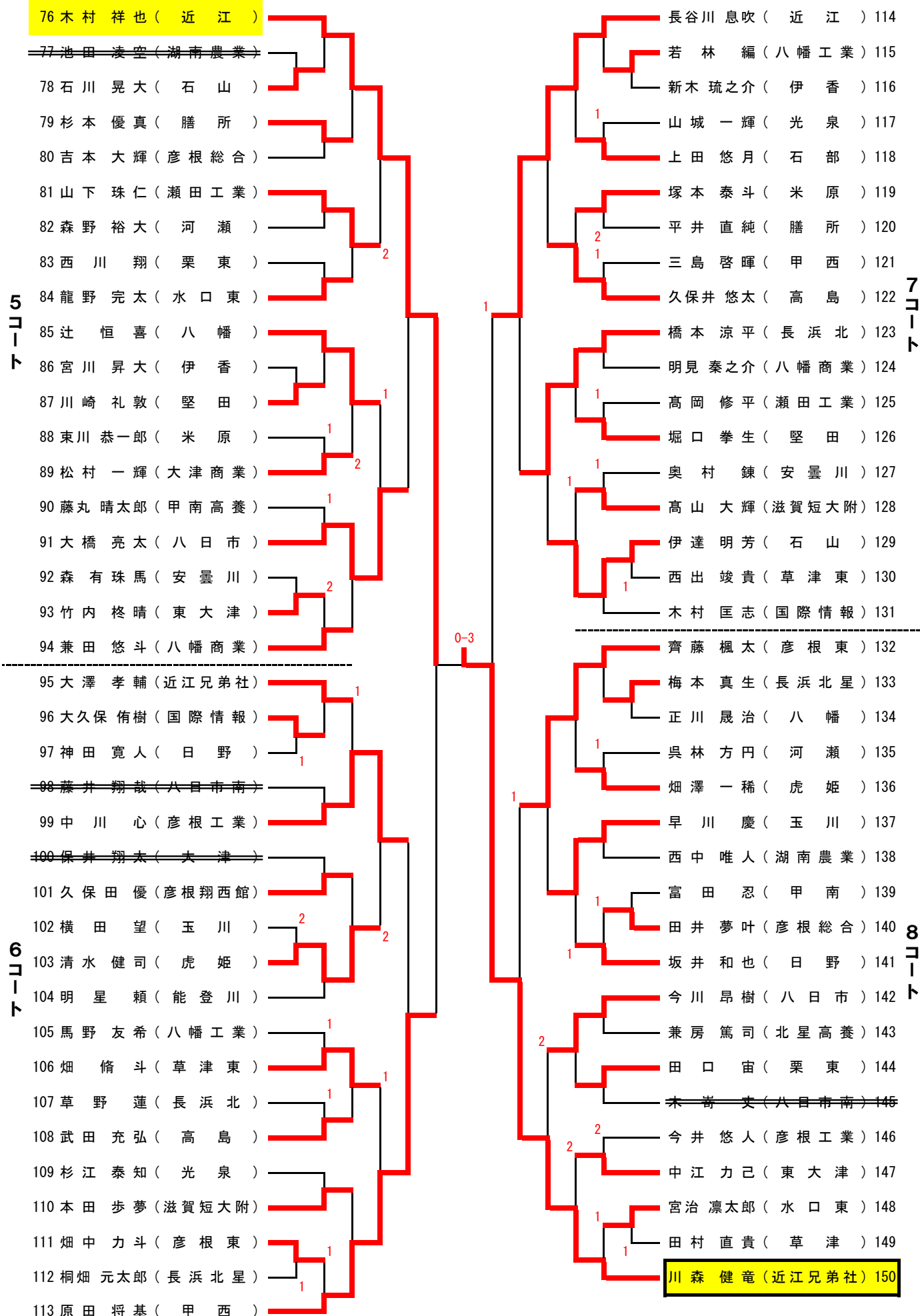

男子シングルス (3)

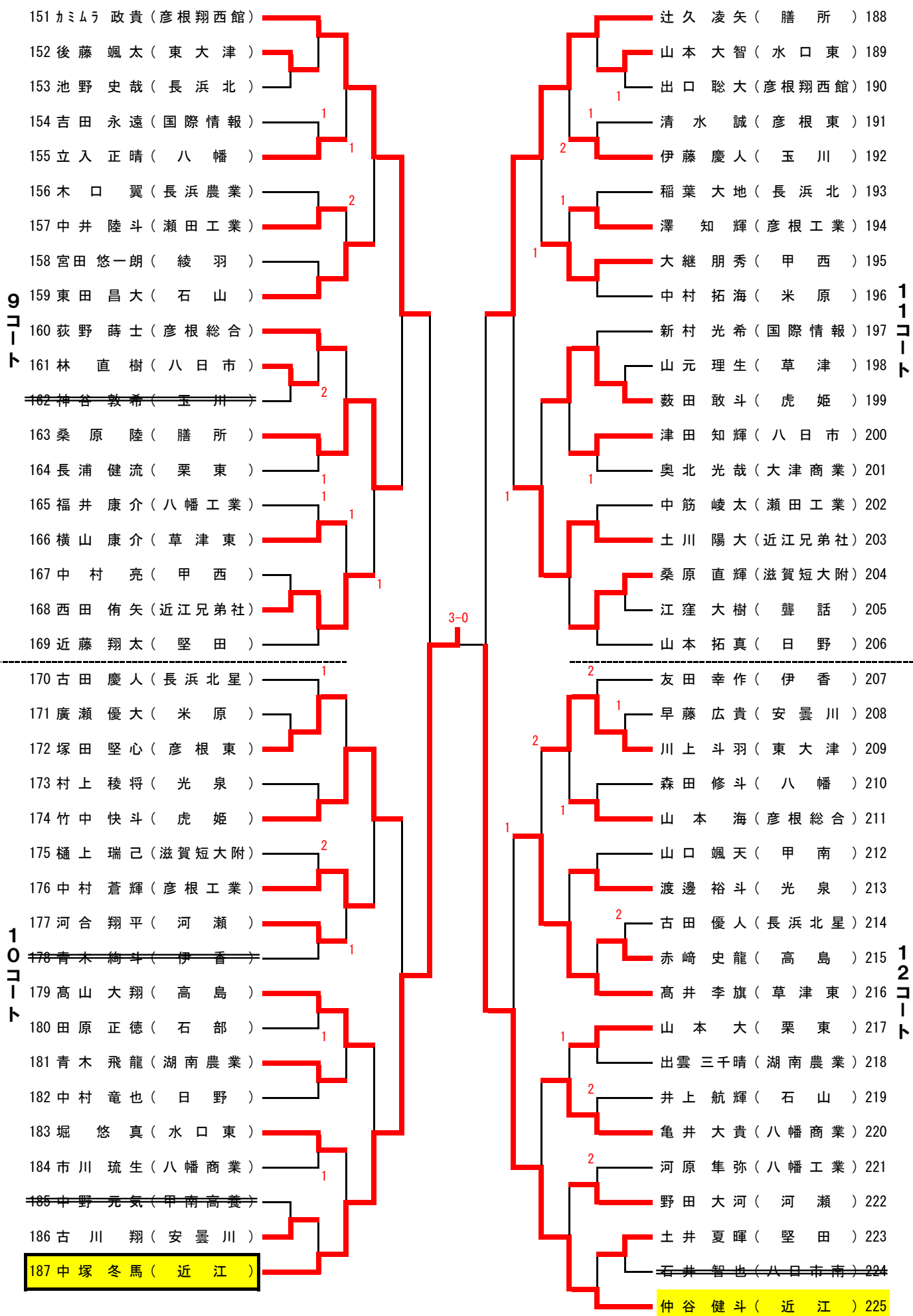

男子シングルス (4)

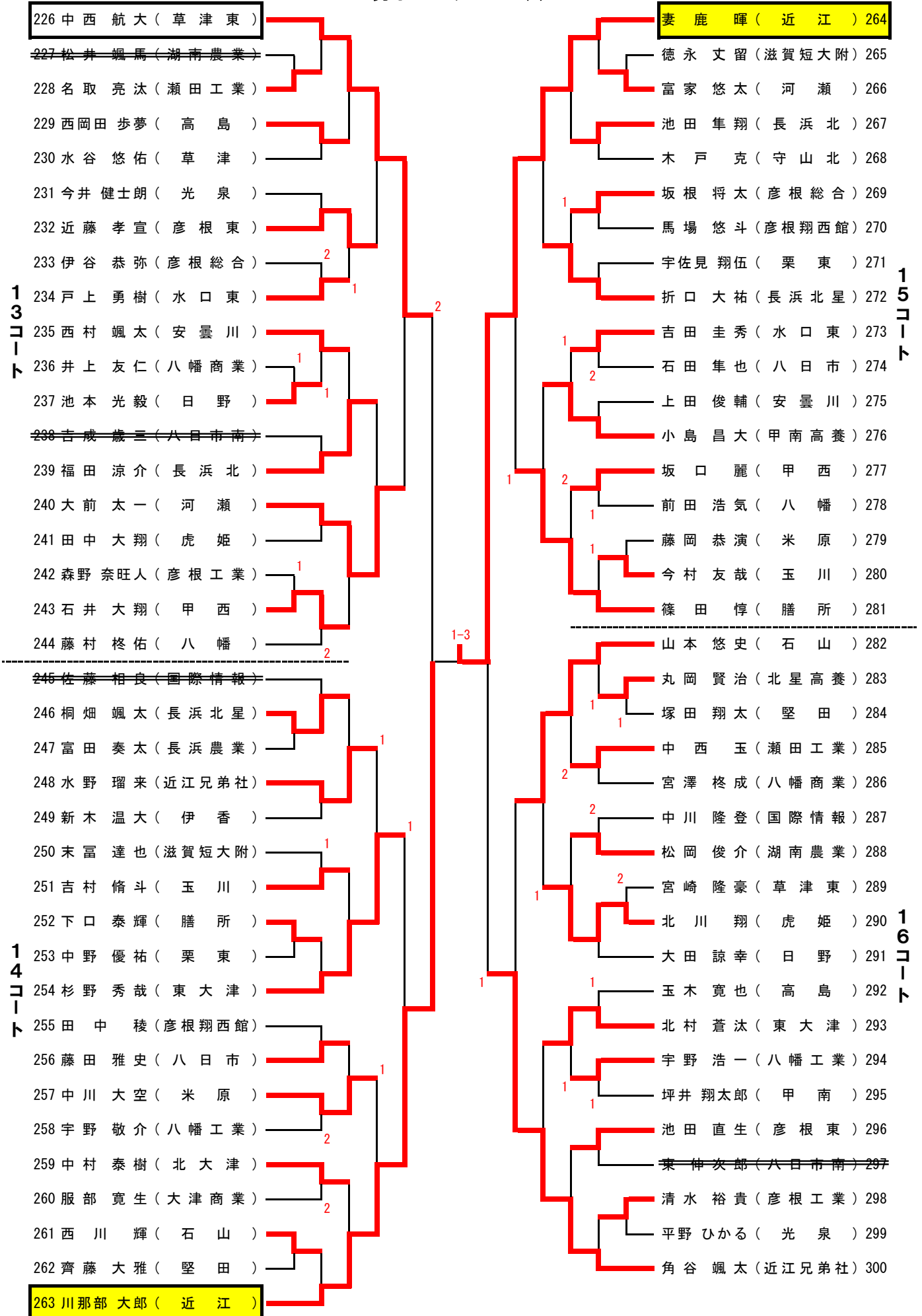

1
3
コ
ー
ト

1
5
コ
ー
ト

1
4
コ
ー
ト

1
6
コ
ー
ト

女子シングルス (1)

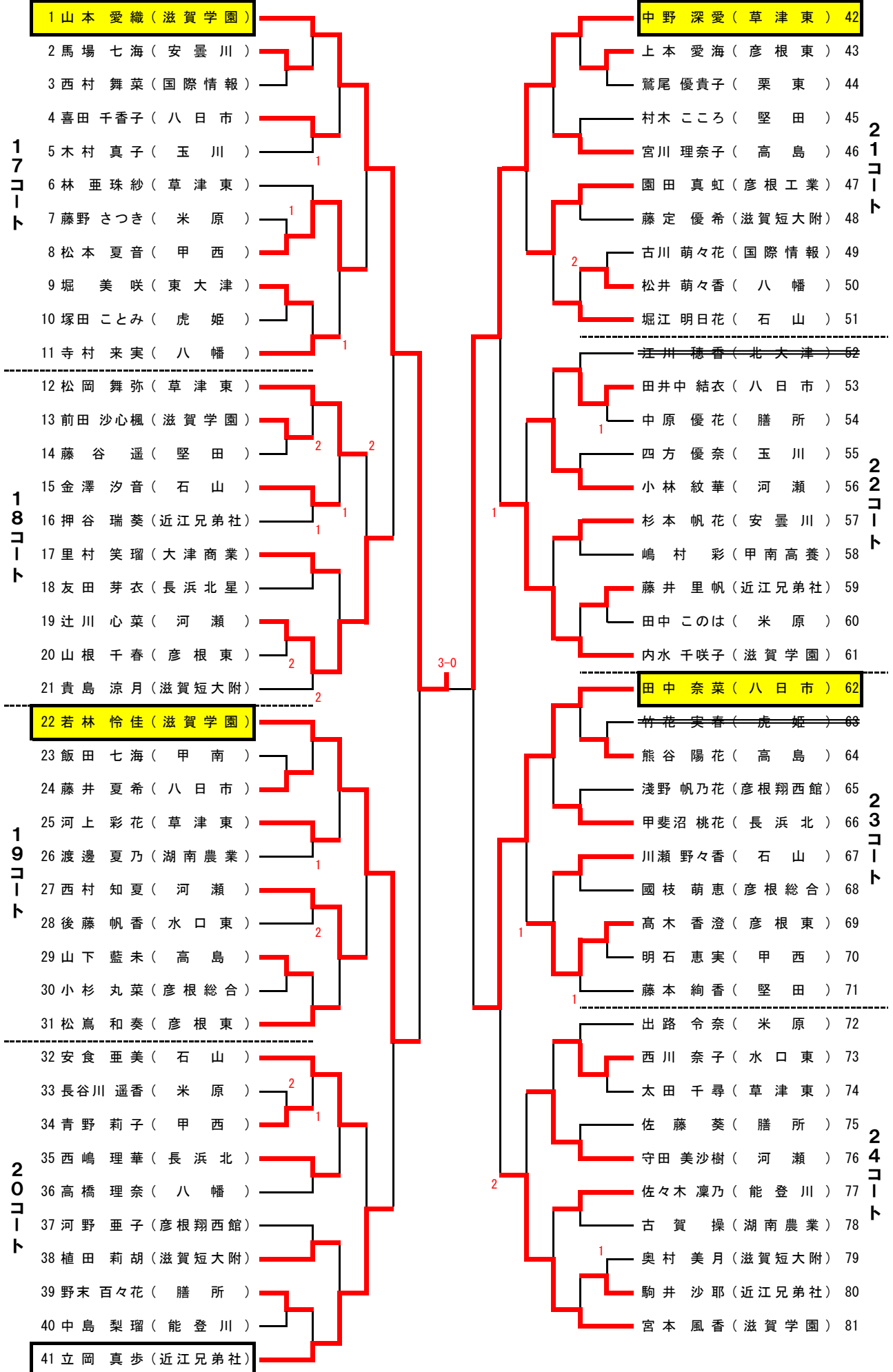

女子シングルス (2)

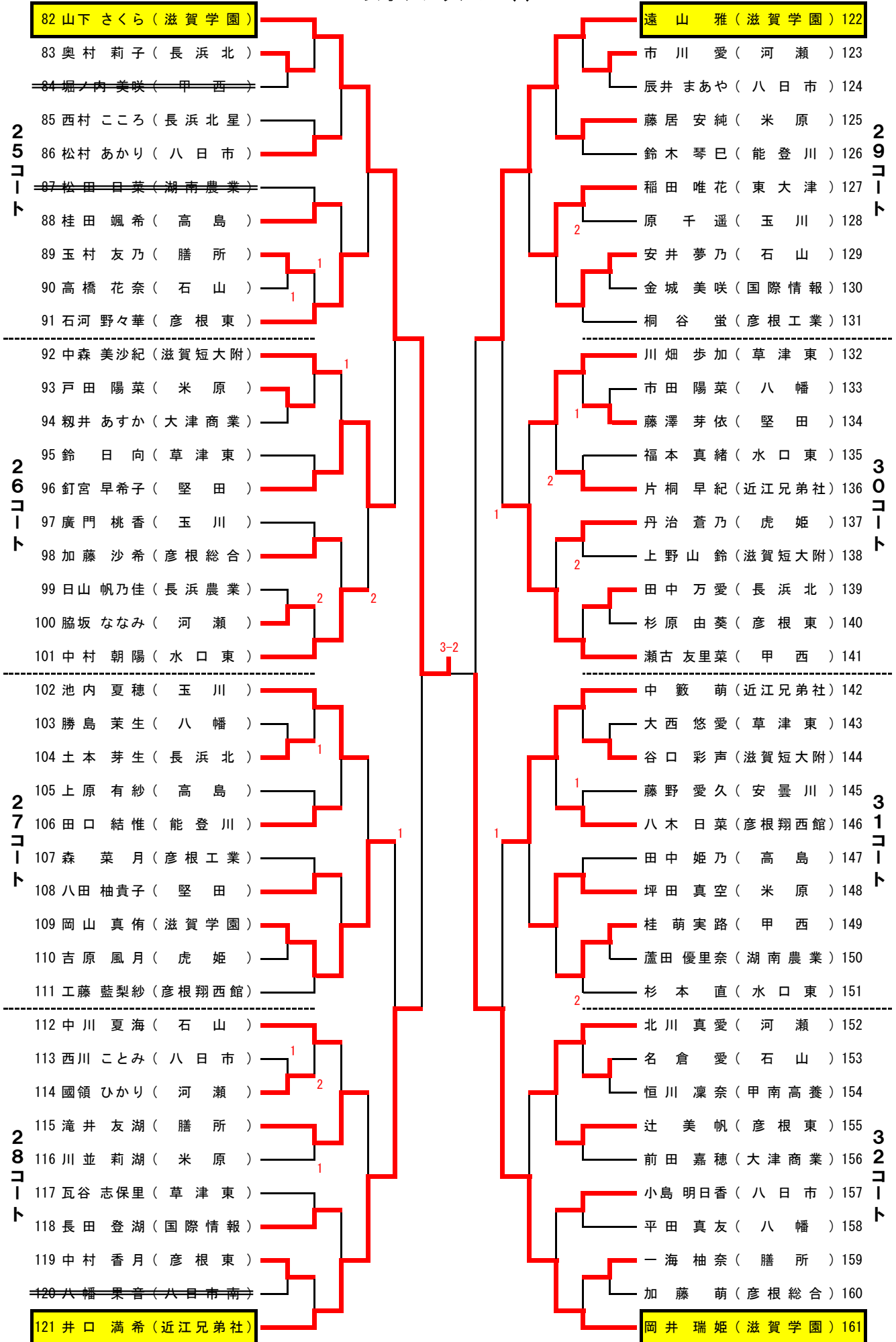

- 82 山下 さくら (滋賀学園)
- 83 奥村 莉子 (長浜北)
- ~~84 堀ノ内 美咲 (甲西)~~
- 85 西村 こころ (長浜北星)
- 86 松村 あかり (八日市)
- ~~87 松田 日菜 (湖南農業)~~
- 88 桂田 颯希 (高島)
- 89 玉村 友乃 (膳所)
- 90 高橋 花奈 (石山)
- 91 石河 野々華 (彦根東)
- 92 中森 美沙紀 (滋賀短大附)
- 93 戸田 陽菜 (米原)
- 94 初井 あすか (大津商業)
- 95 鈴 日向 (草津東)
- 96 釘宮 早希子 (堅田)
- 97 廣門 桃香 (玉川)
- 98 加藤 沙希 (彦根総合)
- 99 日山 帆乃佳 (長浜農業)
- 100 脇坂 ななみ (河瀬)
- 101 中村 朝陽 (水口東)
- 102 池内 夏穂 (玉川)
- 103 勝島 茉生 (八幡)
- 104 土本 芽生 (長浜北)
- 105 上原 有紗 (高島)
- 106 田口 結惟 (能登川)
- 107 森 菜月 (彦根工業)
- 108 八田 柚貴子 (堅田)
- 109 岡山 真侑 (滋賀学園)
- 110 吉原 風月 (虎姫)
- 111 工藤 藍梨紗 (彦根翔西館)
- 112 中川 夏海 (石山)
- 113 西川 ことみ (八日市)
- 114 國領 ひかり (河瀬)
- 115 滝井 友湖 (膳所)
- 116 川並 莉湖 (米原)
- 117 瓦谷 志保里 (草津東)
- 118 長田 登湖 (国際情報)
- 119 中村 香月 (彦根東)
- ~~120 八幡 果音 (八日市南)~~
- 121 井口 満希 (近江兄弟社)

- 遠山 雅 (滋賀学園) 122
- 市川 愛 (河瀬) 123
- 辰井 まあや (八日市) 124
- 藤居 安純 (米原) 125
- 鈴木 琴巳 (能登川) 126
- 稲田 唯花 (東大津) 127
- 原 千遥 (玉川) 128
- 安井 夢乃 (石山) 129
- 金城 美咲 (国際情報) 130
- 桐谷 蛍 (彦根工業) 131
- 川畑 歩加 (草津東) 132
- 市田 陽菜 (八幡) 133
- 藤澤 芽依 (堅田) 134
- 福本 真緒 (水口東) 135
- 片桐 早紀 (近江兄弟社) 136
- 丹治 蒼乃 (虎姫) 137
- 上野山 鈴 (滋賀短大附) 138
- 田中 万愛 (長浜北) 139
- 杉原 由葵 (彦根東) 140
- 瀬古 友里菜 (甲西) 141
- 中 敷 萌 (近江兄弟社) 142
- 大西 悠愛 (草津東) 143
- 谷口 彩声 (滋賀短大附) 144
- 藤野 愛久 (安曇川) 145
- 八木 日菜 (彦根翔西館) 146
- 田中 姫乃 (高島) 147
- 坪田 真空 (米原) 148
- 桂 萌実路 (甲西) 149
- 蘆田 優里奈 (湖南農業) 150
- 杉本 直 (水口東) 151
- 北川 真愛 (河瀬) 152
- 名倉 愛 (石山) 153
- 恒川 凜奈 (甲南高養) 154
- 辻 美帆 (彦根東) 155
- 前田 嘉穂 (大津商業) 156
- 小島 明日香 (八日市) 157
- 平田 真友 (八幡) 158
- 一海 柚奈 (膳所) 159
- 加藤 萌 (彦根総合) 160
- 岡井 瑞姫 (滋賀学園) 161

男子シングルス近畿新人大会選考

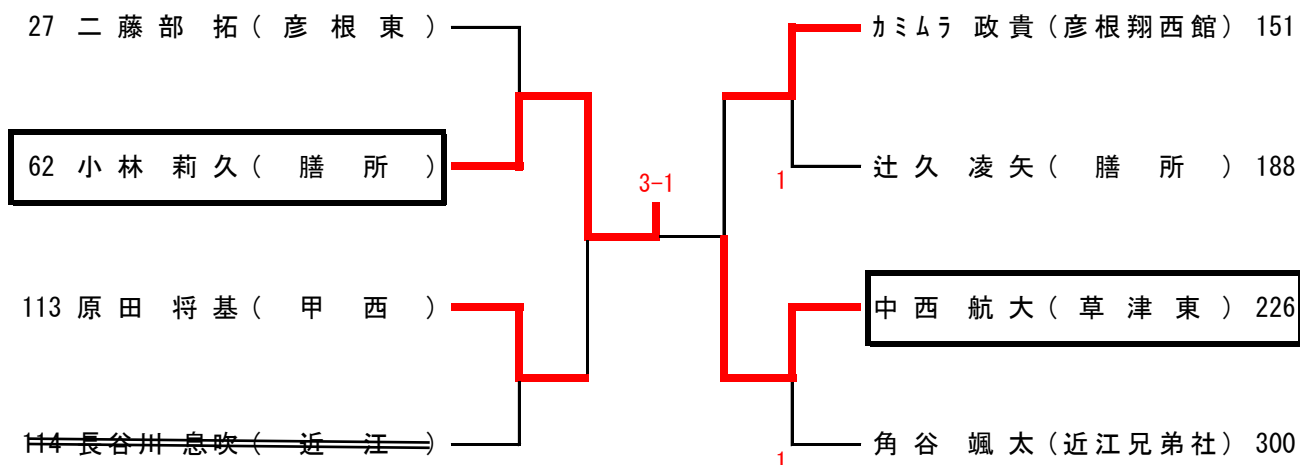

男子シングルス近畿新人大会選考(同校)

		1	2	3	勝点	順位
		木村 祥也 (近江)	仲谷 健斗 (近江)	川那部 大郎 (近江)		
1	木村 祥也 (近江)	-	3-2	1-3	3	2
2	仲谷 健斗 (近江)	2-3	-	-	2	3
3	川那部 大郎 (近江)	3-1	3-0	-	4	1

上位1名が通過

女子シングルス近畿新人大会選考

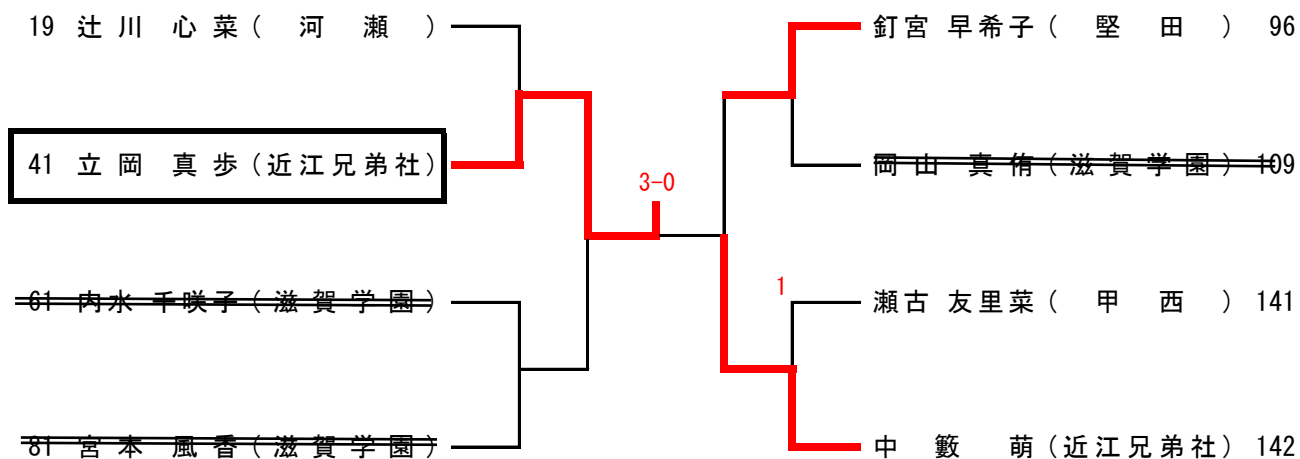

**第34回近畿高等学校新人卓球大会 兼
第47回全国高等学校選抜卓球大会(近畿地区予選会)
出場校・出場者一覧**

男子学校対抗

順位	NO	学校名
1	36	近江兄弟社
2	1	近 江
3	19	草 津 東
4	10	彦 根 東
8	9	膳 所
8	15	石 山
8	27	瀬 田 工 業
8	28	虎 姫

女子学校対抗

順位	NO	学校名
1	1	滋 賀 学 園
2	24	草 津 東
3	13	近江兄弟社
4	10	膳 所
8	6	米 原
8	7	甲 西
8	18	河 瀬
8	19	石 山

男子ダブルス

順位	NO	選手名	学校名
1	101	邑上・角谷	(近江兄弟社)
2	18	木村・石橋	(近 江)
3	67	中西・仲川	(草 津 東)
4	118	小林・桑原	(膳 所)
8	1	長谷川・中塚	(近 江)
8	50	辻久・篠田	(膳 所)
8	77	杉野・梅田	(東 大 津)
8	119	畑・山中	(草 津 東)

女子ダブルス

順位	NO	選手名	学校名
1	45	山本・若林	(滋 賀 学 園)
2	1	山下・遠山	(滋 賀 学 園)
3	18	岡井・前田	(滋 賀 学 園)
4	69	宮本・内水	(滋 賀 学 園)
8	17	中藪・藤井	(近 江 兄 弟 社)
8	34	池内・木村	(玉 川)
8	36	井口・立岡	(近 江 兄 弟 社)
8	58	石河・高木	(彦 根 東)

男子シングルス

順位	NO	選手名	学校名
1	150	川 森 健 竜	(近江兄弟社)
2	264	妻 鹿 暉	(近 江)
3	1	石橋 虎太郎	(近 江)
4	187	中塚 冬馬	(近 江)
8	38	邑上 和也	(近江兄弟社)
8	263	川那部 大郎	(近 江)
9	62	小林 莉久	(膳 所)
10	226	中西 航大	(草 津 東)

女子シングルス

順位	NO	選手名	学校名
1	1	山本 愛織	(滋 賀 学 園)
2	82	山下 さくら	(滋 賀 学 園)
3	42	中野 深愛	(草 津 東)
4	161	岡井 瑞姫	(滋 賀 学 園)
8	22	若林 怜佳	(滋 賀 学 園)
8	62	田中 奈菜	(八 日 市)
8	121	井口 満希	(近 江 兄 弟 社)
8	122	遠山 雅	(滋 賀 学 園)
9	41	立岡 真歩	(近 江 兄 弟 社)

記 録

令和元年度 秋季総合体育大会 卓球競技
令和元年10月31日～11月2日
草津市立総合体育館

男子学校対抗準決勝

女子学校対抗準決勝

近江		3 対 0				彦根東	
1S	妻鹿 暉	3	6 11 6 11 11	— — — — —	11 7 11 6 8	2	齊藤 楓太
2S	木村 祥也	3	11 11 11	— — —	6 8 3	0	前田 凌
3D	長谷川 息吹 石橋 虎太郎	3	11 11 11	— — —	8 6 5	0	齊藤 楓太 二藤部 拓
4S	長谷川 息吹		—	—	—		二藤部 拓
5S	石橋 虎太郎		—	—	—		池田 直生

滋賀学園		3 対 0				膳所	
1S	山本 愛織	3	11 11 11	— — —	5 2 6	0	滝井 友湖
2S	若林 怜佳	3	11 11 11	— — —	1 1 3	0	一海 柚奈
3D	山下 さくら 遠山 雅	3	11 11 11	— — —	5 8 7	0	佐藤 葵 滝井 友湖
4S	岡井 瑞姫		—	—	—		佐藤 葵
5S	山下 さくら		—	—	—		野末 百々花

近江兄弟社		3 対 0				草津東	
1S	邑上 和也	3	11 11 12 11	— — — —	1 9 14 8	1	畑 脩斗
2S	川森 健竜	3	11 15 7 8 12	— — — — —	7 13 11 11 10	2	仲川 智将
3D	邑上 和也 角谷 颯太	3	11 12 11	— — —	8 10 7	0	中西 航大 仲川 智将
4S	土川 陽大		—	—	—		中西 航大
5S	角谷 颯太		—	—	—		高井 李旗

草津東		3 対 1				近江兄弟社	
1S	石濱 日南子	0	10 7 3	— — —	12 11 11	3	井口 満希
2S	中野 深愛	3	11 11 14	— — —	8 9 12	0	中藪 萌
3D	中野 深愛 川畑 歩加	3	11 12 7 11	— — — —	2 10 11 7	1	井口 満希 立岡 真歩
4S	川畑 歩加	3	6 11 12 11	— — — —	11 8 10 9	1	立岡 真歩
5S	松岡 舞弥		—	—	—		藤井 里帆

記 録

令和元年度 秋季総合体育大会 卓球競技
令和元年10月31日～11月2日
草津市立総合体育館

男子学校対抗決勝

近江兄弟社		3 対 0				近江	
1S	邑上 和也	3	13 15 12	— — —	11 13 10	0	石橋 虎太郎
2S	川森 健竜	3	11 4 11	— — —	3 11 6	1	木村 祥也
3D	邑上 和也 角谷 颯太	3	9 11 6 13 12	— — — — —	11 0 11 11 10	2	長谷川 息吹 石橋 虎太郎
4S	角谷 颯太		— — —				妻鹿 暉
5S	土川 陽大		— — —				長谷川 息吹

女子学校対抗決勝

滋賀学園		3 対 0				草津東	
1S	山本 愛織	3	11 11 11	— — —	4 8 13 4	1	中野 深愛
2S	遠山 雅	3	11 11 11	— — —	4 7 1	0	石濱 日南子
3D	山本 愛織 若林 怜佳	3	11 11 11	— — —	1 8 9	0	中野 深愛 川畑 歩加
4S	若林 怜佳		— — —				川畑 歩加
5S	山下 さくら		— — —				松岡 舞弥

男子学校対抗3位決定戦

草津東		3 対 1				彦根東	
1S	中西 航大	1	11 12 11 8	— — — —	13 14 6 11	3	齊藤 楓太
2S	畑 脩斗	3	11 11 8 11	— — — —	6 9 11 4	1	池田 直生
3D	中西 航大 仲川 智将	3	11 8 11 11	— — — —	5 11 8 4	1	齊藤 楓太 二藤部 拓
4S	高井 李旗	3	11 11 — —	— — — —	6 8 7	0	二藤部 拓
5S	仲川 智将		— — —				前田 凌

女子学校対抗3位決定戦

近江兄弟社		3 対 0				膳所	
1S	片桐 早紀	3	13 16 11 7 11	— — — — —	15 14 7 11 8	2	一海 柚奈
2S	藤井 里帆	3	11 8 11 11	— — — —	3 11 8 7	1	滝井 友湖
3D	中藪 萌 藤井 里帆	3	12 9 11 11	— — — —	10 11 4 0	1	佐藤 葵 滝井 友湖
4S	中藪 萌		— — —				野末 百々花
5S	井口 満希		— — —				佐藤 葵

記 録

令和元年度 秋季総合体育大会 卓球競技

令和元年10月31日～11月2日

草津市立総合体育館

男子シングルス準決勝

川森 健竜 (近江兄弟社)	3	8 11 12 11	—	11 8 10 8	1	石橋 虎太郎 (近江)
妻鹿 暉 (近江)	3	8 11 11 13	—	11 9 9 11	1	中塚 冬馬 (近江)

女子シングルス準決勝

山本 愛織 (滋賀学園)	3	11 13 11	—	3 11 4	0	中野 深愛 (草津東)
山下 さくら (滋賀学園)	3	11 11 8 9 13	—	6 8 11 11 11	2	岡井 瑞姫 (滋賀学園)

男子シングルス決勝

川森 健竜 (近江兄弟社)	3	4 11 11 11	—	11 6 6 9	1	妻鹿 暉 (近江)
------------------	---	---------------------	---	-------------------	---	--------------

女子シングルス決勝

山本 愛織 (滋賀学園)	3	11 11 11	—	6 8 9	0	山下 さくら (滋賀学園)
-----------------	---	----------------	---	-------------	---	------------------

男子シングルス3位決定戦

石橋 虎太郎 (近江)	3	7 4 11 11 11	—	11 11 7 8 9	2	中塚 冬馬 (近江)
----------------	---	--------------------------	---	-------------------------	---	---------------

女子シングルス3位決定戦

中野 深愛 (草津東)	3	11 11 13	—	6 8 11	0	岡井 瑞姫 (滋賀学園)
----------------	---	----------------	---	--------------	---	-----------------

男子ダブルス準決勝

木村 祥也 石橋 虎太郎 (近江)	3	11 14 11 10 11	—	6 16 5 12 5	2	中西 航大 仲川 智将 (草津東)
邑上 和也 角谷 颯太 (近江兄弟社)	3	11 11 11	—	7 3 5	0	小林 莉久 桑原 陸 (膳所)

女子ダブルス準決勝

山下 さくら 遠山 雅 (滋賀学園)	3	11 11 9 11	—	6 8 11 9	1	岡井 瑞姫 前田 沙心楓 (滋賀学園)
山本 愛織 若林 怜佳 (滋賀学園)	3	9 12 11 11	—	11 10 9 6	1	宮本 風香 内水 千咲子 (滋賀学園)

男子ダブルス決勝

邑上 和也 角谷 颯太 (近江兄弟社)	3	11 13 6 11 11	—	9 15 11 9 4	2	木村 祥也 石橋 虎太郎 (近江)
---------------------------	---	---------------------------	---	-------------------------	---	-------------------------

女子ダブルス決勝

山本 愛織 若林 怜佳 (滋賀学園)	3	11 11 15	—	8 8 13	0	山下 さくら 遠山 雅 (滋賀学園)
--------------------------	---	----------------	---	--------------	---	--------------------------

男子ダブルス3位決定戦

中西 航大 仲川 智将 (草津東)	3	11 11 11	—	4 3 2	0	小林 莉久 桑原 陸 (膳所)
-------------------------	---	----------------	---	-------------	---	-----------------------

女子ダブルス3位決定戦

岡井 瑞姫 前田 沙心楓 (滋賀学園)	3	11 8 4 11 11	—	5 11 11 7 7	2	宮本 風香 内水 千咲子 (滋賀学園)
---------------------------	---	--------------------------	---	-------------------------	---	---------------------------