

2022年度

国民体育大会卓球競技(成年・少年の部)
滋賀県予選会

と き 令和4年6月11日

と ころ 草津市立総合体育館



主 催：一般社団法人滋賀県卓球協会
後 援：草津市教育委員会

<http://www.shiga-tta.net>

令和4年度 国民体育大会滋賀県予選会

令和4年6月11日
草津市立総合体育館

少年男子 (1)

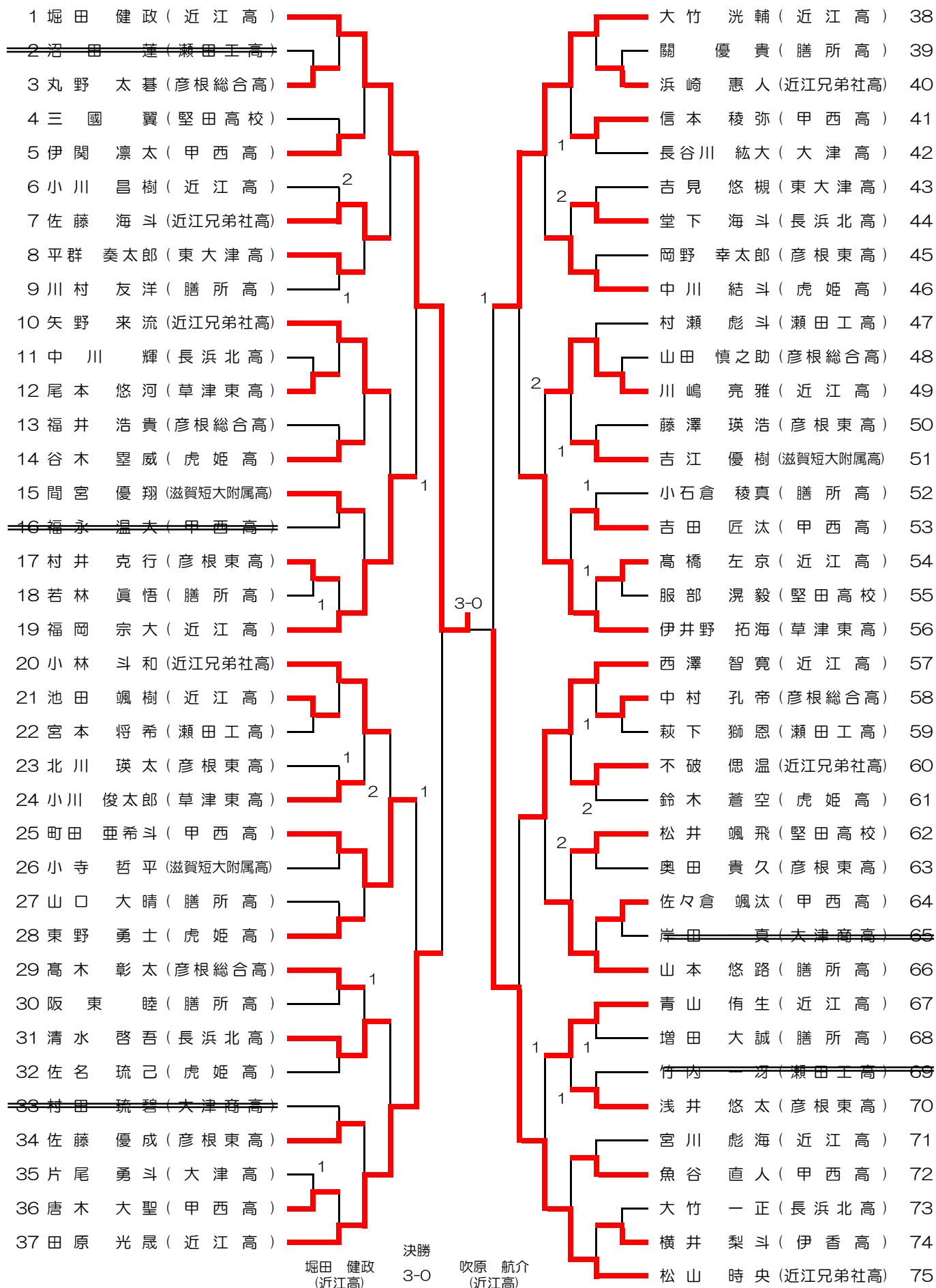

令和4年度 国民体育大会滋賀県予選会

令和4年6月11日
草津市立総合体育館

少年男子 (2)

76 木村 優羽 (近江高)		大木 亮人 (近江高)	113
77 中野 耆智弥 (東大津高)		西濱 敦也 (虎姫高)	114
78 八巻 健央 (彦根総合高)		中嶋 崇仁 (草津東高)	115
79 小田 築 (甲西高)		松本 航太朗 (彦根東高)	116
80 河野 竜誠 (草津東高)	1	小澤 智也 (彦根総合高)	117
81 北口 颯真 (彦根東高)	1	一橋 優介 (膳所高)	118
82 橋口 誉 (膳所高)		結城 陸 (甲西高)	119
83 藤井 太一 (近江兄弟社高)		田村 周也 (瀬田工高)	120
84 玉井 晟那 (瀬田工高)		松居 志竜 (長浜北高)	121
85 堀内 啓志 (近江高)		青木 政人 (東大津高)	122
86 下村 尚輝 (彦根総合高)		佐川 晴音 (甲西高)	123
87 田中 友基 (長浜北高)	1	樋口 大斗 (近江高)	124
88 吉田 士恩 (甲西高)		青木 晟真 (大津高)	125
89 石田 貴己 (堅田高校)	2	泉 凌成 (長浜北高)	126
90 西村 優汰 (彦根東高)	1	新田 純土 (近江高)	127
91 北村 慶汰 (滋賀短大附属高)		山本 龍之介 (膳所高)	128
92 池田 玲亜 (膳所高)		宇野 聖矢 (彦根東高)	129
93 安藤 蓮 (虎姫高)	1	綾部 工リキ (近江兄弟社高)	130
94 佐藤 健太 (近江兄弟社高)	1-3	北村 智也 (J O Y)	131
95 田原 有晟 (近江高)		堀川 叶翔 (瀬田工高)	132
96 岩森 陽輝 (大津商高)		金城 洙宗 (滋賀短大附属高)	133
97 小西 光 (甲西高)	2	中野 晃輔 (膳所高)	134
98 堀江 鷲太 (長浜北高)		安松 岳大 (甲西高)	135
99 小石 涼介 (堅田高校)		河村 潔輝 (近江兄弟社高)	136
100 入江 寛太 (膳所高)		長谷川 雅人 (彦根東高)	137
101 三浦 快斗 (彦根東高)		中嶋 晃秀 (虎姫高)	138
102 堀江 堆介 (虎姫高)		木村 彼方 (長浜北高)	139
103 辻 耀太郎 (近江高)		瀧澤 綜志朗 (近江高)	140
104 堀江 駿良 (彦根総合高)	2	畑澤 泉綺 (虎姫高)	141
105 中 敷 拓 (近江兄弟社高)	1	北方 寿祁 (彦根東高)	142
106 竹内 涼 (瀬田工高)		峯森 絢大 (草津東高)	143
107 田中 大揮 (草津東高)		竹中 暖貴 (膳所高)	144
108 時里 海輝 (近江高)	1	馬場 琥太郎 (彦根総合高)	145
109 山口 柚樹 (膳所高)		田中 璃空 (甲西高)	146
110 藤本 悠司 (彦根東高)	1	中西 裕貴 (堅田高校)	147
111 岡 頼大 (滋賀短大附属高)		小川 天寿 (大津商高)	148
112 山元 七音 (Crossover)	1	吹原 航介 (近江高)	149

令和4年度 国民体育大会滋賀県予選会

令和4年6月11日
草津市立総合体育館

少年女子

